



CDVI

31, av. du Gal Leclerc
93500 PANTIN FRANCE
Tel : 33 (0)1 48 91 01 02
Fax : 33 (0)1 48 91 21 21
www.cdvi.com

DG502U/A DG502U/P

UNITE DE GESTION DE 500 BADGES

NOTICE DE MONTAGE ET D'UTILISATION

Avertissement

Ne pas utiliser d'alimentation à découpage à cause de rayonnements parasites pouvant perturber la lecture des badges.

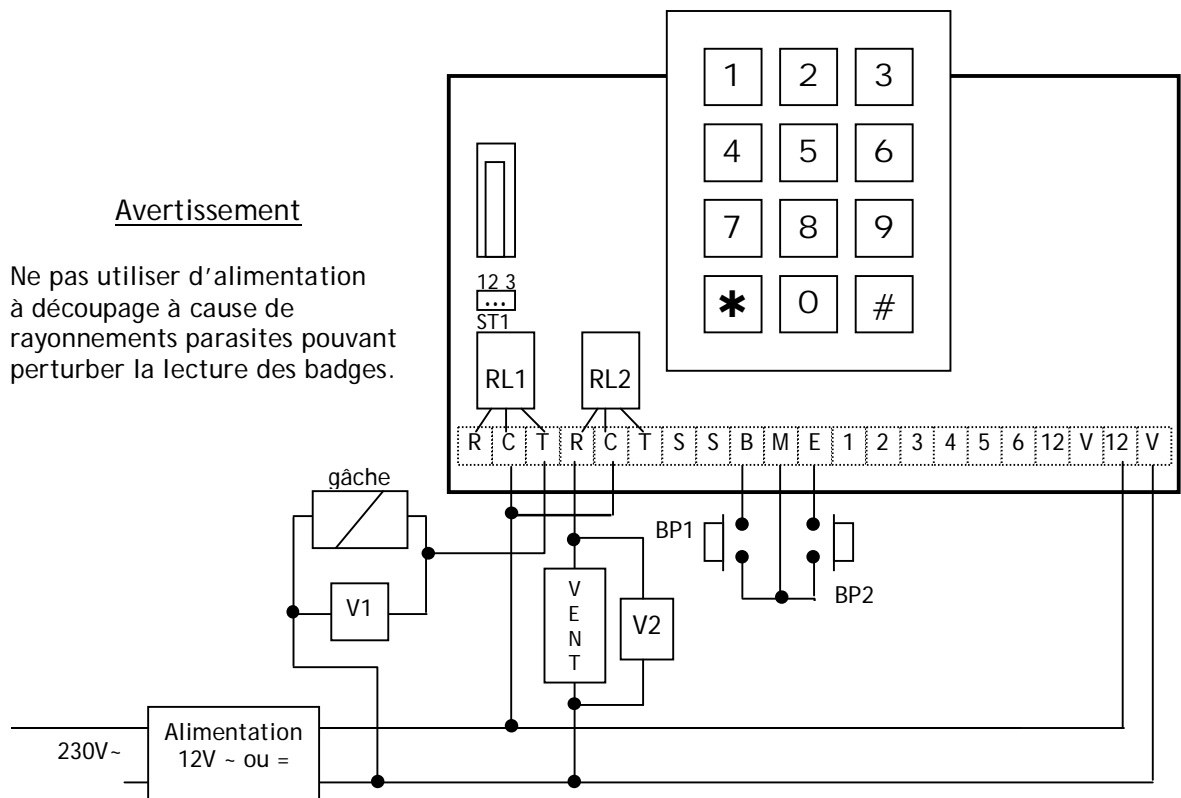

Plots de sortie	Correspondance
B	Bouton poussoir intérieur 1
E	Bouton poussoir intérieur 2
M	Commun
R	Contact repos des relais
C	Contact commun
T	Contact travail des relais
V1, V2	Varistances
ST1	Cavalier de remise à zéro
S, S	Switch d'alarme

Cet appareil est livré avec une varistance. Celle-ci doit être montée directement sur les bornes de la gâche (ventouse, moteur, ...) commandée par l'équipement. Si l'appareil fonctionne avec plusieurs gâches, chacune doit être équipée de varistance. La varistance limite les surtensions provoquées par le bobinage de la gâche - effet de self.

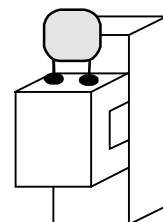

Dans le cas où la ventouse utilisée est du type « Shear Lock », celle-ci doit être alimentée par une alimentation indépendante de DG502 !

Caractéristiques techniques

Alimentation	12 V ~ ou =
Sorties	2 relais 1 contact RT 3A/125V~
Contact anti-arrachement	500 mA / 50 V ~ ou =
Codes d'entrée	500 badges programmables
Code maître	1 code programmable en 5 termes
Entrées	2 boutons poussoirs intérieur
Présentation	1 clavier 12 touches avec buzzer (signal sonore)
Distance entre le lecteur auxiliaire et la centrale électronique	minimum 60 cm, maximum 50 m (câble de section minimale 7 x 0.6 mm ²)

Valeurs par défaut

Code maître usine : 12345
 Temporisation relais : 1 seconde en mode monostable
 Temporisation clavier : 10 secondes
 Mode apprentissage : en façade

Consommation

DG502 seul : 160mA
 DG502 avec une tête de lecture : 240mA
 DG502 avec deux têtes de lecture : 320mA

Correspondance des signaux sonores

1 bip long	validation d'une saisie en programmation : code maître, badge ou temporisation ou code d'accès reconnu
2 bips courts	entrée en programmation ou sortie de programmation
4 bips courts	défaut de saisie du n° de badge ou de saisie du code ou de saisie de la valeur de temporisation

Correspondance des signaux visuels

couleur led	en lecture	En programmation
verte	commande porte en cours	Emplacement badge vierge
rouge	commande alarme en cours	Emplacement badge occupé
orange		en mode programmation
orange clignotant	attente	erreur de saisie

Commande par bouton poussoir

Le raccordement des boutons poussoirs BP1 et BP2 est prévu pour commander les relais RL1 et RL2 (le mode et la temporisation sont programmables séparément).
 La led reste verte pendant toute la durée de la commande des relais

Programmation du code maître

1. Taper 2 fois le code maître (pour la première utilisation le code maître usine est 12345). Les 2 bips et la led orange confirment l'entrée en programmation.
2. Taper *3 puis les 5 termes du nouveau code maître. La led s'éteint 1 seconde et un bip sonore indique la validation du code.
3. Taper # pour sortir de la programmation. Les 2 bips confirment le retour en mode normal de fonctionnement.

4 bips indiquent une erreur de saisie.

Programmation des temporisations et autres fonctions

Taper 2 fois le code maître (pour la première utilisation le code maître usine est 12345). La led orange et les 2 bips sonores indiquent l'entrée en programmation des fonctions.

Mode de programmation et de fonctionnement	<p>Taper *0, puis 00 pour une programmation en mode interne Le lecteur façade est le lecteur d'apprentissage.</p> <p>Taper *0, puis 01 pour une programmation en mode externe. Le lecteur auxiliaire 1 est le lecteur d'apprentissage.</p> <p>En fonctionnement lecture, le mode interne permet d'utiliser tous les lecteurs tandis qu'en mode externe seul les deux auxiliaires fonctionnent.</p> <p>La led s'éteint pendant 1 seconde et un bip sonore indique la validation du mode de fonctionnement.</p>
Temporisation de la commande d'ouverture du relais 1	<p>Taper *1, puis la durée de commande en secondes : 01 pour 1 seconde jusqu'à 99 pour 99 secondes.</p> <p>La durée 00 correspond au fonctionnement bistable du relais.</p> <p>La led s'éteint pendant 1 seconde et un bip sonore indique la validation de la temporisation.</p>
Temporisation de la commande d'ouverture du relais 2	<p>Taper *2, puis la durée de commande en secondes : 01 pour 1 seconde jusqu'à 99 pour 99 secondes.</p> <p>La durée 00 correspond au fonctionnement bistable du relais.</p> <p>La led s'éteint pendant 1 seconde et un bip sonore indique la validation de la temporisation.</p>
Affectation des portes	<p>Taper *4, puis 01 pour Aux.1 et façade commande relais 1 02 pour Aux.2 commande relais 2 03 pour Aux.1 et façade commande relais 1 pour Aux.2 commande relais 2</p> <p>La led s'éteint pendant 1 seconde et un bip sonore indique la validation de l'affectation portes .</p>

Pour sortir de la programmation à n'importe quel moment, taper #. Les 2 bips confirment le retour en mode normal de fonctionnement.

4 bips indiquent une erreur de saisie.

Programmation des badges

Les badges peuvent être programmés par groupe suivant l'affectation des portes choisie par *4. Vous pouvez programmer une série de badges puis changer d'affectation par *4 et programmer une autre série de badges Sans sortir de programmation.

1. Taper 2 fois le code maître (pour la première utilisation le code maître usine est 12345). La led orange et les 2 bips sonores indiquent l'entrée en programmation.
2. Taper *4 suivi de 01 ou 02 ou 03 un bip sonore est émis.
3. Entrer le n° du rang à programmer (000 à 499). La led s'éteint pendant 1 seconde et un bip sonore est émis.
4. Si la led est verte, passer le badge devant la façade du DG502. La led s'éteint pendant 1 seconde et un bip sonore est émis. La led orange indique la mémorisation du badge.
5. Si la led est rouge (ce n° du rang est occupé), annuler le badge programmé avant d'en programmer un autre.
6. pour un autre badge avec la même affectation retour à 3
7. pour un autre badge avec nouvelle affectation retour à 2

Pour sortir de la programmation à n'importe quel moment, taper #. Les 2 bips confirment le retour en mode normal de fonctionnement.

Annulation ou remplacement d'un badge déjà programmé

1. Taper 2 fois le code maître (pour la première utilisation le code maître usine est 12345). La led orange et les 2 bips sonores indiquent l'entrée en programmation.
2. Taper *4 suivi de 01 ou 02 ou 03 un bip sonore est émis.
3. Entrer le n° du rang du badge à annuler (000 à 499). La led s'éteint pendant 1 seconde et un bip sonore est émis.
4. La led rouge indique qu'à ce n° du rang un badge est programmé.
5. Taper **. La led s'éteint pendant 1 seconde et un bip sonore est émis.
6. La led verte indique que le badge est annulé.
7. Taper # pour sortir du programme d'annulation.

OU

8. Présenter un nouveau badge devant la façade du DG502. La led s'éteint pendant 1 seconde et un bip sonore est émis.
9. La led orange indique l'enregistrement du nouveau badge.
10. Pour sortir de la programmation, taper #. Les 2 bips confirment le retour en mode normal de fonctionnement.

Retour au code maître usine et la remise à zéro des mémoires de badges

1. Mettre le cavalier ST1 en position 2-3.
2. La led verte clignote pendant 5 secondes. Un bip sonore confirme le remplacement du code mémorisé auparavant par le code 12345. La led rouge clignote.
3. Retirer le cavalier de la position 2-3 pour revenir en mode de fonctionnement normal.

OU

4. Maintenir le cavalier en position 2-3 pour remettre à zéro toutes les mémoires des badges.
5. La led rouge clignote pendant 5 secondes puis devient fixe pendant la remise à zéro des mémoires.
6. La led s'éteint à la fin de l'opération d'effacement des mémoires.
7. Retirer le cavalier de la position 2-3 pour revenir en mode de fonctionnement normal.

Nota : les temporisations et le mode d'apprentissage sont conservés

Commande des différents relais suivant présentation des badges

Badge 1 - affectation 01	Façade commande le relais 1 Auxiliaire 1 commande le relais 1 Auxiliaire 2 pas d'action
Badge 2 - affectation 02	Façade ne commande aucun relais Auxiliaire 2 commande le relais 2 Auxiliaire 1 pas d'action
Badge 3 - affectation 03	Façade commande le relais 1 Auxiliaire 1 commande le relais 1 Auxiliaire 2 commande le relais 2

Retour aux valeurs par défaut

Couper l'alimentation du DG502
Mettre le cavalier ST1 en position 2-3
Mettre sous tension le DG502 le voyant est éteint
Enlever le cavalier ST1 de la position 2-3 le voyant est clignotant orange

Câblage des lecteurs auxiliaires

Le lecteur auxiliaire 1 est câblé suivant le schéma de la page de présentation. Les plots 2, 3, 4, 5, 12 et V du DG502 sont directement raccordés aux plots du lecteur auxiliaire portant les mêmes identifiants. Le plot 6 du DG502 étant raccordé au plot 1 du lecteur auxiliaire 1.

Pour le deuxième lecteur, les plots 2, 3, 4, 5, 12 et V sont raccordés aux plots du lecteur auxiliaire. Le plot 1 du DG502 façade étant raccordé au plot 1 du lecteur auxiliaire 2.

L'alimentation des lecteurs auxiliaires peut se faire par le biais d'une alimentation séparée ou en utilisant la sortie 12 volts du bornier (le 12-V de droite est l'alimentation générale du DG502. Le 12-V de gauche est la sortie 12 volts).

Gabarit de perçage

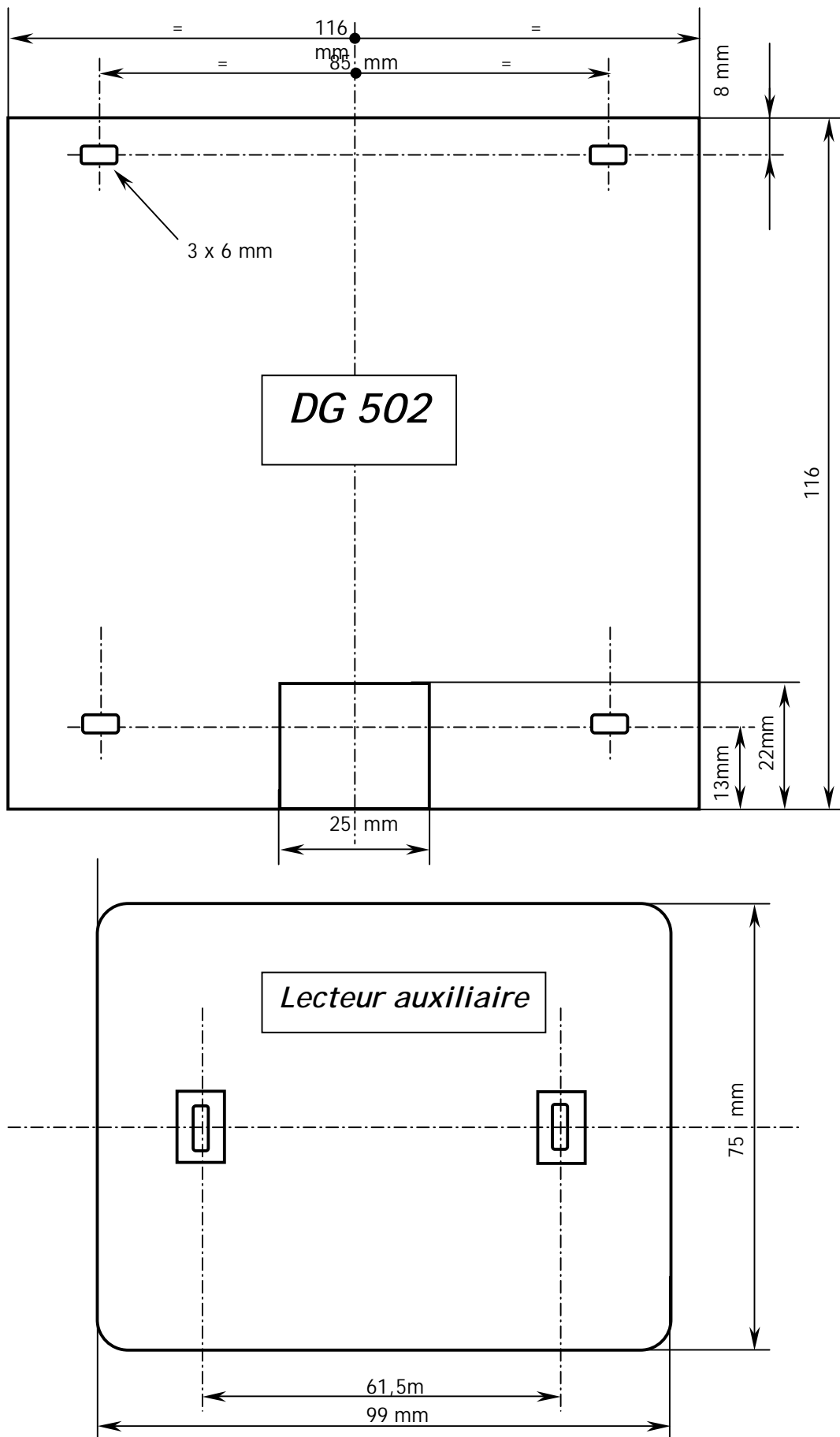

Raccordement du lecteur auxiliaire 1

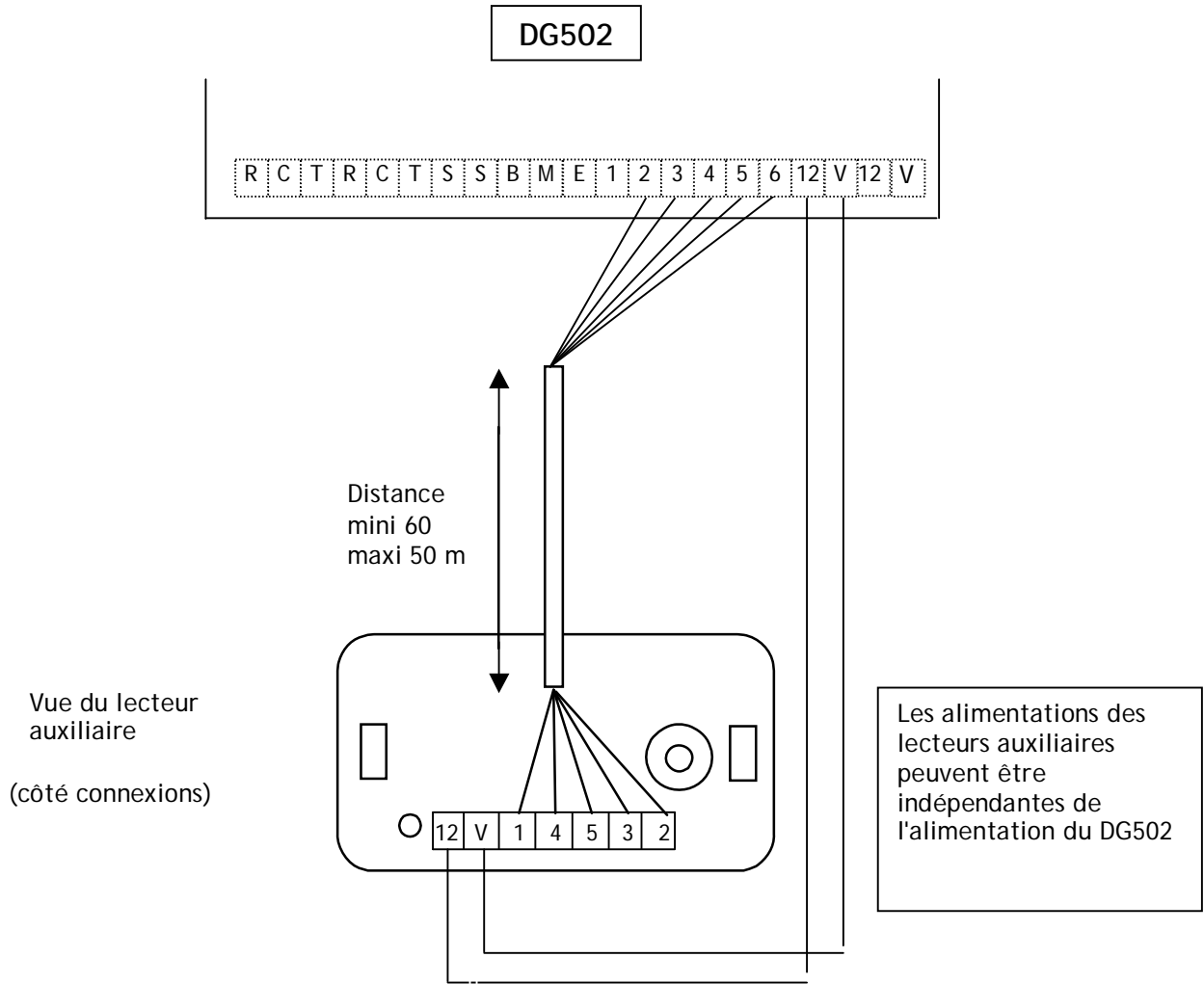

Interconnexions DG502–Lect 1		
	DG502	Lecteur 1
12	Alimentation	12
V	Alimentation	V
6	Données	1
2	Buzzer	2
3	Led verte	3
4	Commun	4
5	Led rouge	5

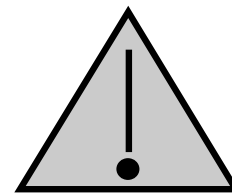

Un DG502 et un lecteur auxiliaire doivent être distant d'au moins 60cm. Cette distance est également valable entre les deux lecteurs auxiliaires.

De même, si deux DG502 sont câblés à proximité, une distance minimale de 60cm doit être respectée.

Raccordement du lecteur auxiliaire 2

DG502

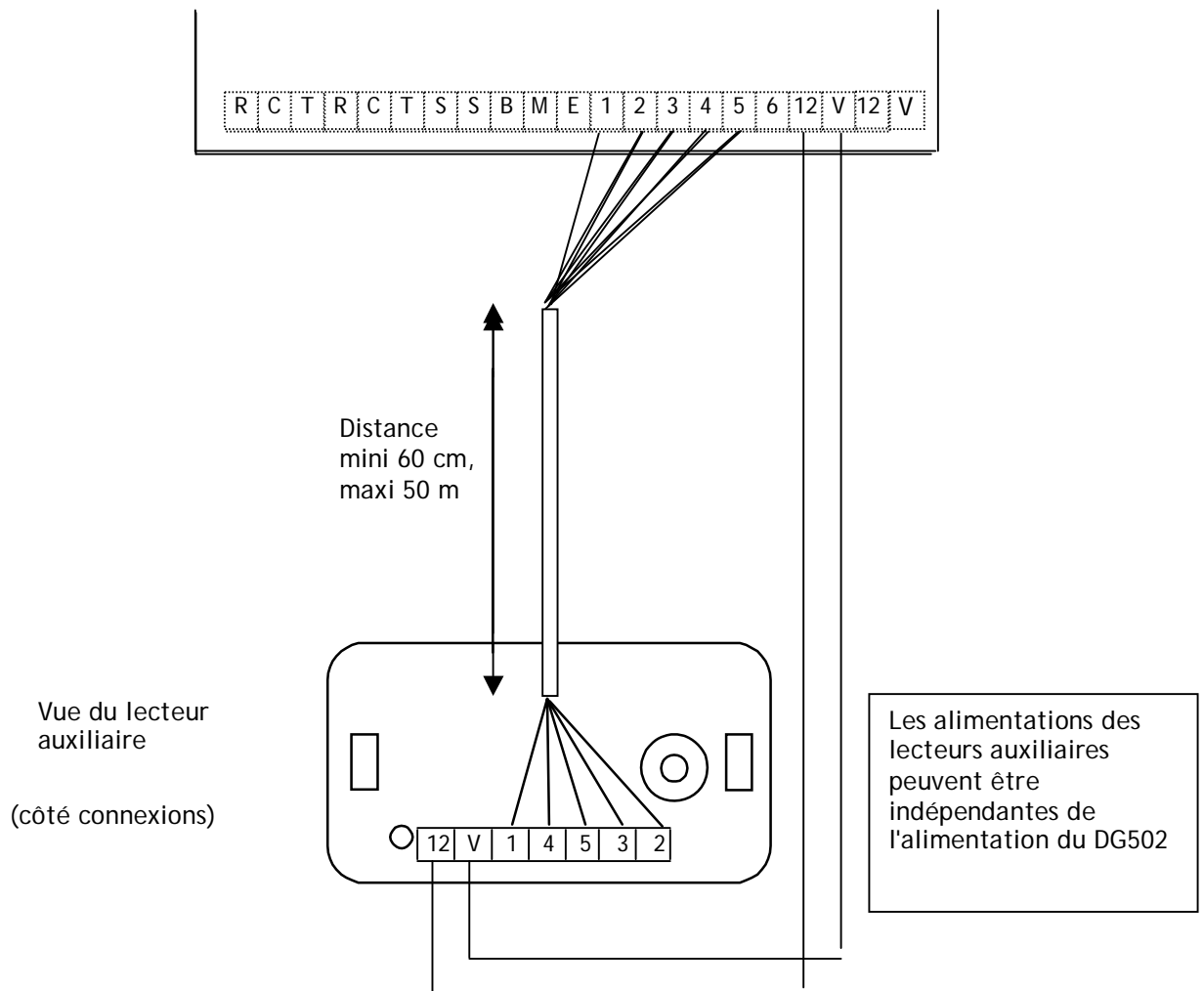

Interconnexions DG502–Lect 2		
	DG502	Lecteur 2
12	Alimentation	12
V	Alimentation	V
1	Données	1
2	Buzzer	2
3	Led verte	3
4	Commun	4
5	Led rouge	5

