



NOTICE D'INSTALLATION DE L'UNITE DE GESTION MULTI TECHNOLOGIES

I.	<u>Présentation du produit</u>	3
A.	Unité de gestion multitechnologies	3
B.	Correspondance des dip switches sur l'unité de gestion	3
C.	Les lecteurs	4
D.	Les cartes ascenseurs	4
II.	<u>Mise en Route</u>	4
III.	<u>Installation du logiciel PC</u>	5
IV.	<u>Programmation par minitel OU MODEM</u>	7
A.	mise en marche de la centrale	7
1.	Minitel	7
2.	Modem	8
B.	Configuration centrale	8
C.	Date et Heure	10
D.	Enregistrement d'un résident	10
1.	En mode minitel	11
2.	En mode modem	11
E.	Modifier un résident	11
F.	Liste Répertoire	12
G.	Groupe lecteurs	13
H.	Groupes horaires	14
I.	Groupe fiches passes	15
J.	Identifier un badge	16
K.	Contrôle Accès	17
1.	installation des lecteurs	17
2.	Remplacer un lecteur	17
3.	Annuler un lecteur	18
L.	Liste des Evènements	19
M.	Ascenseurs	20
N.	Visualisation des alarmes	21
O.	Fiche lecteur	21
P.	Quitter	22
Q.	Gestion de l'Imprimante	22
R.	Mise en marche de la centrale	22
V.	<u>Annexes</u>	24
A.	Imprimante recommandée	24
B.	Correspondance des borniers sur UGP40	25
C.	Correspondance des borniers sur la carte lecteur	26
1.	Etats de la led	26
2.	Bornier 16 points	26
3.	Borniers 3 points 1, 2, 3 et 4, 5, 6	27
4.	Cavalier ST1	31
D.	Correspondance des borniers sur la carte ascenseur	31
1.	encodage de l'adresse de la carte ascenseur	31
2.	bornier 11 points	31
3.	bornier 9 points	32
E.	Schéma de raccordement de l'UGP40, des cartes lecteurs et ascenseurs	33
F.	Clavier KCM	34
1.	Description fonctionnelle	34

2.	Utilisation.....	34
G.	Marquage des télécommandes radiofréquence	34
H.	Télécommande infrarouge	35
I.	Lecteur d'apprentissage	36
J.	Annexe Port Série	37
VI.	<u>Procédure d'adressage des lecteurs</u>	38



Il est nécessaire de vérifier la tension de la pile de sauvegarde avant toute utilisation

I. PRESENTATION DU PRODUIT

A. UNITE DE GESTION MULTITECHNOLOGIES

- 40 lecteurs en bus RS485
- 4 cartes ascenseur en bus RS485
- 950 fiches
- 12 groupes horaires
- 3500 évènements mémorisés sur la centrale (RAM)
- sur PC : gestion horaire de type pointeuse.
- 3 badges par fiche, soit 2850 badges + 40 badges passes
- Technologies différentes de lecteurs (clef application, clavier, proximité, infrarouge, ...)
- Possibilité de panachage des différentes technologies
- 0.5 seconde maximum d'attente si tous les lecteurs ont une demande en même temps
- Gestion des utilisateurs
- Sauvegarde des données sur le PC et téléchargement des données sur la centrale
- Gestion multi-sites sur le PC
- Gestion des états portes (alarme sur lecteur)
- Sécurité : entrée en programmation par code utilisateur et code site
- Raccordement à une imprimante (événements au fil de l'eau)
- Sauvegarde mémoire permanente
- Relais d'alarmes sur lecteur et alarmes extérieures sur l'UGP40
- Alimentation 12V alternatif ou continu
- Gestion d'anti-pass back sur groupes lecteurs

B. CORRESPONDANCE DES DIP SWITCHES SUR L'UNITE DE GESTION

DIP 1	1	Toujours OFF (Ne pas déplacer)	
	2	Toujours ON (Ne pas déplacer)	
DIP 2	1	OFF	Mode normal
		ON	Code d'accès à 11111
	2	OFF	Mode DTR pour imprimante
		ON	Sans signal DTR
	3	OFF	Evènement sans identifiant
		ON	Evènement avec identifiant
	4	OFF	Mode normal
		ON	Raz générale centrale
DIP 3	1	OFF	Impression en français
		ON	Impression en anglais
	2	OFF	Sans badges passes
		ON	Avec badges passes
	3	OFF	Mode Minitel
		ON	Mode PC

- | | | |
|---|-----|-----------------|
| 4 | OFF | Sans ascenseur |
| | ON | Avec ascenseurs |

ATTENTION : Il est impératif de se mettre en conformité avec la CNIL (Commission Nationale d'Informatique et Liberté) avant de positionner le DIP2 sur ON. Cette démarche est à effectuer par l'UTILISATEUR.

C. *LES LECTEURS*

- Tête de lecture raccordée au lecteur par 2 ou 3 fils suivant la technologie (1,5 m maximum), auxquels s'ajoutent 3 fils pour le voyant multicolore si celui-ci est présent sur la tête de lecture.

Raccordement à la centrale par 2 fils (Bus RS485, câble recommandé : 1 paire torsadée SYT1 9/10^{ème})

- Différents types de technologie (clef application, proximité, clavier, infrarouge, ...)
- Bouton poussoir extérieur et intérieur
- Relais d'alarme porte
- Relais de commande d'ouverture de porte
- Chaînage obligatoire des lecteurs
- Entrée d'autorisation de lecture badge (boucle au sol)

D. *LES CARTES ASCENSEURS*

- Raccordement à la centrale par 2 fils (Bus RS485, câble recommandé : 1 paire torsadée SYT1 9/10^{ème})
- 14 Relais de commande (des étages)
- adressage par dipswitchs

ATTENTION : IMPERATIF, NE PAS OUBLIER DE METTRE UNE RESISTANCE DE 120 Ω ENTRE LES DEUX FILS DU BUS AU NIVEAU DE LA CARTE LA PLUS ELOIGNEE SUR LE BUS.

II.MISE EN ROUTE

Après avoir soigneusement vérifié les différentes connections, on peut alimenter la carte de gestion par une tension 12V = ou ~.

- Retirer la protection de la pile
- Basculer le 4 du DIP 2 sur ON
- Mettre l'alimentation 12V en marche. Courcircuiter les points 6-7. Les voyants rouge et vert s'allument pendant 20s environ puis s'éteignent.
- Basculer le 4 du DIP 2 sur OFF. La centrale est prête à être programmée.

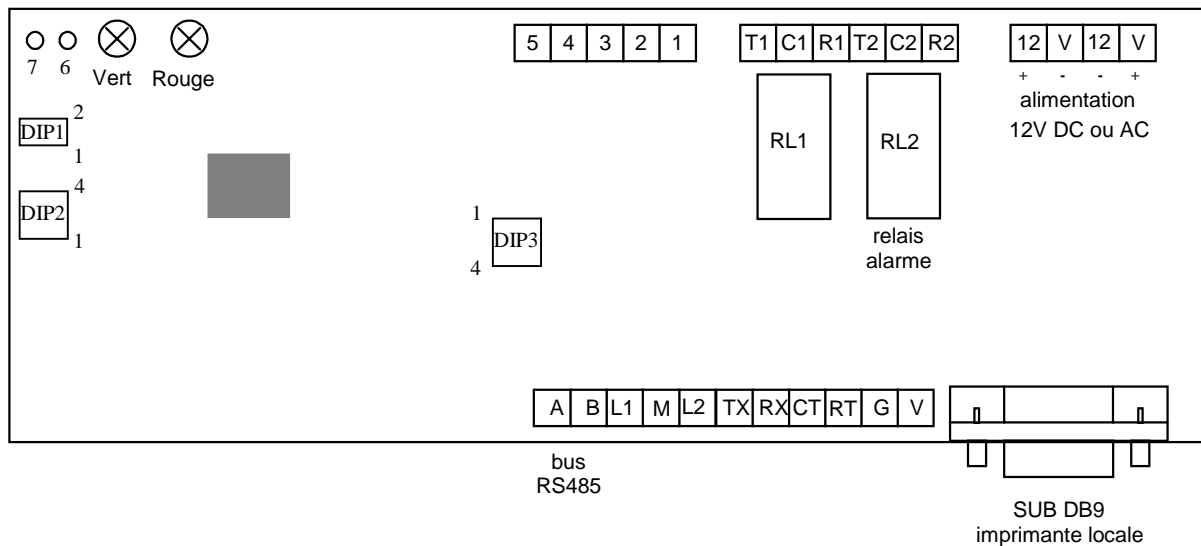

III. INSTALLATION DU LOGICIEL PC

La notice de l'UGP40 est fournie avec le programme PC, et s'installe sur le PC en même temps que celui-ci.

Placez le CD ROM d'installation dans le lecteur de CD, le programme d'installation se lance automatiquement :

Windows appelle le programme d'installation qui prépare alors ces données :

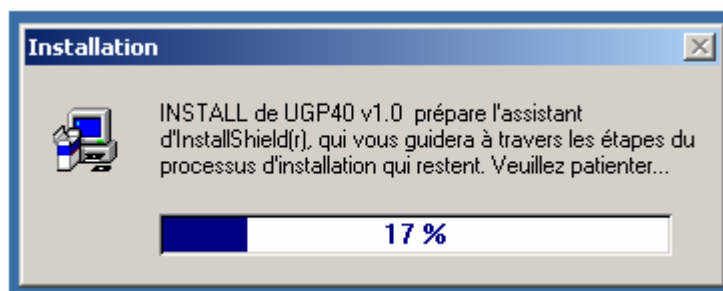

Après avoir préparé ces données, le programme d'installation affiche une première fenêtre :



Appuyez sur le bouton "Suivant >".

Apparaît en suite la licence d'utilisation du logiciel, appuyez sur le bouton "Qui >" pour accord, après l'avoir lue.

La fenêtre suivante vous demande votre nom et celui de votre société :

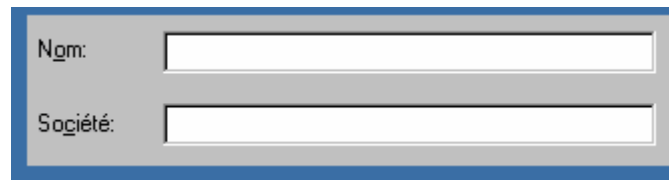

Ces deux informations sont obligatoires pour poursuivre l'installation du logiciel. Après avoir rempli cette condition, appuyez sur le bouton "Suivant >".

La fenêtre suivante permet de faire le choix du répertoire d'installation du logiciel. Appuyez sur le bouton "Suivant" :

La fenêtre suivante permet de choisir dans quel groupe de programmes va se placer l'icône de l'application, ne faites aucun choix, (i.e. gardez la valeur par défaut) en appuyant sur le bouton "Suivant >".

La fenêtre suivante fait un récapitulatif de vos différents choix, vérifiez que tout est conforme à vos choix, et appuyez sur le bouton "Suivant >".

L'application s'installe :

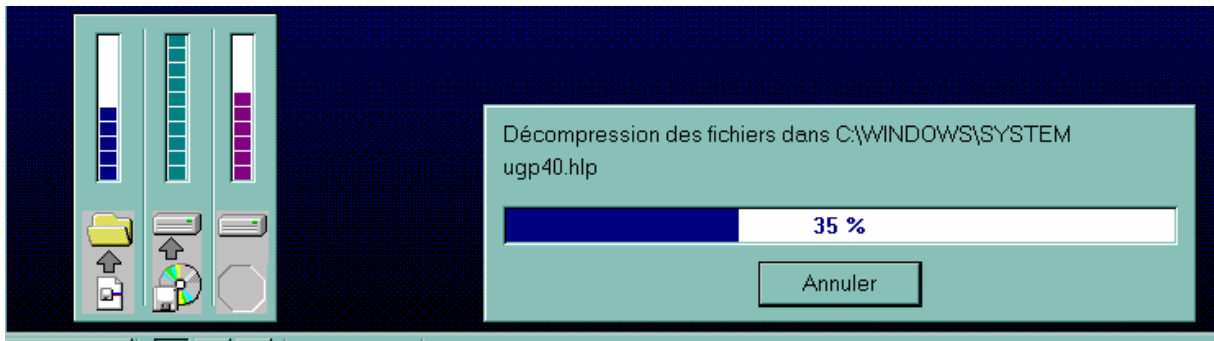

Le logiciel de l'UGP40 est installé :



Appuyez sur le bouton

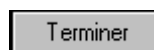

Pour lancer le logiciel, à partir du menu "**Démarrer**" sélectionnez "**Programme**"



puis choisissez "UGP40 v1.0" et "UGP40 v1.0"



A tout moment dans le logiciel vous pouvez accéder à l'aide en ligne par la touche F1.

IV. PROGRAMMATION PAR MINITEL OU MODEM



A. MISE EN MARCHE DE LA CENTRALE

1. Minitel

Connectez votre câble Minitel sur le module **BMU** à l'endroit prévu à cet effet.

Enlevez le cavalier ST2 et positionnez le cavalier ST1 (voir page 21)

Mette le contact 3 du **DIP 3** en mode Minitel.

- Pour le minitel 1 :
 - Allumez votre minitel.
 - Appuyez sur **SOMMAIRE**, le menu apparaît à l'écran.
- Pour le minitel 2 :
 - Appuyez sur **CONNEXION**.
 - Appuyez une seconde fois sur **CONNEXION**.
 - Appuyez sur **SOMMAIRE**.
- Pour le Magis club :
 - Appuyez sur 
 - Appuyez sur **PAGE MINITEL**, attendre la page intitulée : Retour au Menu
 - Appuyez sur **SOMMAIRE**.
 - Après programmation, appuyez sur la touche **Page Minitel**, puis éteindre en appuyant sur la touche 

Après avoir fait cette manipulation, sur l'écran du minitel apparaît :

CONNEXION AVEC CENTRALE**Nom centrale : CENTRALE UGP/40****Entrer son code d'accès :**Appuyez sur **SOMMAIRE** pour quitter la programmation.Entrez les 5 termes du code d'accès (11111 par défaut), puis appuyez sur **ENVOI**.

Le menu principal s'affiche à l'écran :

SOMMAIRE UTILISATION
A – Configuration UGP/40 B – Date et heure C – Enregistrement résident
D – Modifier résident E – Liste répertoire F – Groupe lecteurs G – Groupes horaires H – Groupe fiches passe I – Identifier badge J – Contrôle accès K - Evènements L – Ascenseurs M – Visualisation alarmes N – Fiche lecteur Q - Quitter
Choisir FONCTION et ENVOI

2. ModemConnecter votre modem local sur la prise Modem du module **BMU**.Mettre le contact 3 du **DIP 3** en mode PC.

Enlevez le cavalier ST1 et positionnez le cavalier ST2 (voir page 21)

Après avoir connecté la ligne, appuyer sur **GUIDE**, la page d'accueil vous demandant le code d'accès sera affiché.

Se reporter à la programmation par minitel.

Nota : Le menu d'identification badge et traitement badge 1,2,3 sont pris en compte uniquement en tapant le code badge au clavier.

(pas de câble CMA avec liaison par MODEM).

Le message appuyez sur **GUIDE** pour se connecter est affiché après la fonction **QUITTER**.**B. CONFIGURATION CENTRALE**Appuyer sur la touche **A** puis **ENVOI**.

Le message "Code d'accès en cours : 11111" est affiché.

Faire **CORRECTION** 5 fois pour modifier le code d'accès puis tapez les 5 termes du nouveau code puis **ENVOI**.

Faire **ENVOI** si vous souhaitez conserver ce code.

Le message "**nom centrale (16 max) : CENTRALE UGP/40**" est affiché.

Faire **CORRECTION** pour modifier le nom de la centrale puis retapez un nouveau code puis **ENVOI**.

Faire **ENVOI** si vous souhaitez conserver le nom existant.

Le message "**durée console (03 à 99) : 06**" est affiché.

Si vous désirez conserver celle-ci, appuyer sur **ENVOI** sinon sur **CORRECTION** 2 fois puis entrer votre nouvelle durée de **03 à 99** (pas de 10s) puis validez par **ENVOI**.

Le message vous indique l'utilisation de l'anti pass-back sur les 4 zones :

Anti pass-back 4.3.2.1 (0-1) : 0000 (pas d'anti pass-back par défaut)

Le premier chiffre correspond à la zone 4 et ainsi de suite.

- **0 = anti pass-back non validé sur cette zone,**
- **1 = anti pass-back validé sur cette zone.**

Appuyez sur **CORRECTION** pour modifier l'anti pass-back ou sur **ENVOI** pour conserver l'état en cours.

Nota : Zone 1 : Accès 1 (entrée) associé à Accès 2 (sortie)
 Zone 2 : Accès 3 (entrée) associé à Accès 4 (sortie)
 Zone 3 : Accès 5 et 7 (entrée)
 Accès 6 et 8 (sortie)
 Zone 4 : Accès 9, 11, 13, 15 (entrée)
 Accès 10, 12, 14, 16 (sortie)

Anti pass-back réel, il y a obligation d'être sorti par un accès pour pouvoir entrer par un autre accès sans limitation de temps.

Le message "**évènements BP intérieur (O – N) : N**" est affiché (non par défaut)

Faire **CORRECTION** pour modifier puis tapez **O** pour OUI ou **N** pour NON puis **ENVOI**.

Faire **ENVOI** si vous souhaitez conserver la sélection.

Le message "**évènements BP extérieur (O – N) : N**" est affiché (non par défaut)

Faire **CORRECTION** pour modifier puis tapez **O** pour OUI ou **N** pour NON puis **ENVOI**.

Faire **ENVOI** si vous souhaitez conserver la sélection.

Le message "**valider anti pass back (O – N) : 0**" est affiché (oui par défaut)

Faire **CORRECTION** pour modifier puis tapez **O** pour OUI ou **N** pour NON puis **ENVOI**.

Faire **ENVOI** si vous souhaitez conserver la sélection.

Pour quitter le menu appuyez sur **SOMMAIRE**.

C. DATE ET HEURE

Il faut appuyer sur **B** puis sur **ENVOI**.

L'écran vous affiche la date en cours, appuyez sur **CORRECTION** pour modifier la date, entrez la date JJ.MM.AA, et appuyez sur **ENVOI**.

L'heure en cours est affichée : appuyez sur **CORRECTION** pour modifier l'heure, entrez l'heure HH.MN.SS, et appuyez sur **ENVOI**.

Le repérage du jour de la semaine est affiché : appuyez sur **CORRECTION** pour modifier ce jour, entrez un chiffre de 1 à 7, et appuyez sur **ENVOI**.

Appuyez sur **SOMMAIRE** pour quitter le menu.

D. ENREGISTREMENT D'UN RESIDENT

Pour enregistrer un nouveau résident, il faut appuyer sur **C** puis **ENVOI**.

Un numéro de rang est automatiquement attribué. Faire **ENVOI**.

Taper le nom de l'utilisateur avec un maximum de 12 caractères puis **ENVOI**.

Le message : **groupe 1 lecteurs (01 – 12)** : est affiché.

Entrez les 2 termes du numéro de groupe puis **ENVOI**.

Le message : **groupe 2 lecteurs (00 – 12) : 00** est affiché.

Faire **ENVOI** dans le cas d'un groupe lecteurs unique.

Faire **CORRECTION** 2 fois, entrer les 2 termes du numéro de groupe puis **ENVOI**

Le message : **N. horaire 1 (00 ou 01 – 12) : 00** est affiché.

Faire **ENVOI** dans le cas d'un groupe horaire permanent.

Faire **CORRECTION** 2 fois, entrer les 2 termes du groupe horaire puis **ENVOI**

Le groupe horaire 1 est associé au groupe lecteurs 1.

Le message : **N. horaire 2 (00 ou 01 – 12) : 00** est affiché.

Faire **ENVOI** dans le cas d'un groupe horaire permanent.

Faire **CORRECTION** 2 fois, entrer les 2 termes du groupe horaire puis **ENVOI**

Le groupe horaire 2 est associé au groupe lecteurs 2.

Le message : **Traiter badge numéro : 1** est affiché.

Appuyez sur **ENVOI** pour passer au badge suivant.

Appuyez sur **SUITE** pour enregistrer.

Appuyez sur **CORRECTION** pour enregistrer un badge.

1. En mode minitel

Le système vous demande alors de présenter le 1^{er} badge devant le lecteur du câble minitel ou de taper le code du badge au clavier.

Présentez le badge devant le lecteur ou entrez les 10 termes du code badge et appuyez sur **ENVOI**.

Nota : Dans le cas d'un clavier en position 4 termes, entrez 6 zéros suivi du code.

Dans le cas d'un clavier en position 5 termes, entrez 5 zéros suivi du code.

Dans le cas d'un lecteur radio prenez le nombre qui se trouve marqué sur la télécommande.

Le système vous demande alors la même chose pour les 2nd et 3^{ème} badge.

La prise en compte des badges est validée par l'affichage **enregistrement effectué**.

Si vous ne désirez pas enregistrer 3 badges dans la fiche appuyez sur la touche **SUITE**.

Pour continuer l'enregistrement d'autres utilisateurs, appuyer sur la touche **SUITE** et recommencer comme précédemment.

Pour quitter le menu, appuyer sur **SOMMAIRE**.

2. En mode modem

Entrez les 10 termes du code badge, puis appuyez sur **ENVOI**.

Nota : Dans le cas d'un clavier en position 4 termes, entrez 6 zéros suivi du code.

Dans le cas d'un clavier en position 5 termes, entrez 5 zéros suivi du code.

Dans le cas d'un lecteur radio prenez le nombre qui se trouve marqué sur la télécommande.

Pour continuer l'enregistrement d'autres utilisateurs, appuyer sur la touche **SUITE** et recommencer comme précédemment.

Pour quitter le menu, appuyer sur **SOMMAIRE**.

E. *MODIFIER UN RESIDENT*

Pour corriger une fiche, il faut d'abord appuyer sur la touche **E** (Liste Répertoire) puis sur la touche **ENVOI**.

L'écran vous affiche alors :

- les trois premiers chiffres (N° de rang),
- les 12 caractères du nom
- le nombre de badges enregistrés

Il faut alors noter le rang de la fiche que vous désirez modifier puis appuyer sur la touche **SOMMAIRE**, ensuite appuyer sur la touche **D** puis **ENVOI**.

Tapez le rang que vous avez noté précédemment sur la liste répertoire puis validez par **ENVOI**.

L'écran vous affiche le nom du résident, il faut appuyer sur **CORRECTION** pour le modifier ou alors sur **ENVOI** pour le conserver.

Pour modifier le numéro de **groupe 1**, appuyer sur **CORRECTION** ou sur **ENVOI** pour les conserver.

Pour modifier le numéro de **groupe 2**, appuyer sur **CORRECTION** ou sur **ENVOI** pour les conserver.

Pour modifier le groupe **horaire 1**, appuyer sur **CORRECTION** ou sur **ENVOI** pour les conserver.

Pour modifier le groupe **horaire 2**, appuyer sur **CORRECTION** ou sur **ENVOI** pour les conserver.

Le message : **Traiter badge numéro : 1** s'affiche.

VALIDATION DES BADGES :

Trois possibilités pour chacun des badges :

1. Vous désirez remplacer un badge (ex : badge perdu), par un nouveau badge appuyer sur **CORRECTION**. Le système vous demande alors de présenter le nouveau badge devant le lecteur du câble minitel ou de taper le code du nouveau badge au clavier suivi d'un appui sur la touche **ENVOI**.

En mode minitel : présentez le nouveau badge devant le lecteur du câble minitel ou de tapez le code du nouveau badge au clavier suivi d'un appui sur la touche **ENVOI**.

En mode modem : tapez le code du nouveau badge au clavier suivi d'un appui sur la touche **ENVOI**.

Nota : Dans le cas d'un clavier en position 4 termes, entrez 6 zéros suivi du code.

Dans le cas d'un clavier en position 5 termes, entrez 5 zéros suivi du code.

Dans le cas d'un lecteur radio prenez le nombre qui se trouve marqué sur la télécommande.

2. Vous désirez annuler le badge, il vous suffit d'appuyer sur **ANNULATION**.
3. Vous ne désirez pas faire de modification sur ce badge, appuyer sur **ENVOI**.

Après la validation du 3^{ème} badge, la modification de la fiche est enregistrée.

Pour quitter ce menu, appuyer sur **SOMMAIRE**.

F. LISTE REPERTOIRE

Le répertoire est affiché par numéros de rang. Appuyez sur la touche **E** puis sur **ENVOI**.

Deux répertoires peuvent être listés : répertoire des **résidents** et répertoire des badges **passes**

Sans badges passes, le répertoire des résidents s'affiche automatiquement
 Avec badges passes, appuyez sur **A** pour afficher le répertoire résidents
 appuyez sur **B** pour afficher le répertoire des badges passes.

Les informations correspondant à un résident sont les suivantes :

Rang	Nom du résident	nombre de badge enregistrés
------	-----------------	-----------------------------

Les informations correspondant à un badge passe sont les suivantes :

Rang	Nom du résident
------	-----------------

Appuyez sur **SUITE** pour accéder à la page suivante.

Appuyez sur **RETOUR** pour accéder à la page précédente.

Pour quitter le menu appuyer sur **SOMMAIRE**.

G. GROUPE LECTEURS

Appuyer sur **F** puis **ENVOI**.

Il existe 12 groupes lecteurs. Chaque groupe peut être configuré séparément.

Groupe : 01 est affiché

accès 01 : V accès 02 : accès 03 : accès 04 :

accès 37 : accès 38 : accès 39 : accès 40 :

Se positionner sur le groupe souhaité en faisant :

SUITE pour passer au groupe suivant.

RETOUR pour revenir au groupe précédent.

Appuyer sur **REPETITION** pour autoriser tous les lecteurs à un résident. La page Minitel est de nouveau affiché avec la nouvelle configuration.

Appuyer sur **ANNULATION** pour interdire tous les lecteurs à un résident ou remettre à zéro un groupe. Le message : **veuillez confirmer (O – N)** : s'affiche.

Taper **O** pour annuler ou **N** pour garder la configuration actuelle.

La page Minitel est de nouveau affiché avec la nouvelle configuration.

Faire **CORRECTION** pour modifier la validité d'un accès.

Le message : **aces (01 – 40)** : s'affiche.

Taper les 2 termes de l'accès à modifier puis **ENVOI**.

Apparaît **O - N** : Taper **O** pour autoriser le lecteur et **N** pour annuler la validité de cet accès. La page Minitel est de nouveau affiché avec la nouvelle configuration.

Le message : **acces (01 – 40)** : s'affiche de nouveau

Pour poursuivre les modifications, reprendre la procédure ou sortir par **SOMMAIRE**.

Faire **GUIDE** pour autoriser les différents accès à un résident.

Le message : **acces (01 – 40)** : s'affiche.

Taper les 2 termes de l'accès à autoriser puis **ENVOI**.

La page Minitel est de nouveau affichée avec la nouvelle configuration.

Le message : **acces (01 – 40)** : s'affiche de nouveau

Pour poursuivre, retaper un numéro d'accès ou sortir par **SOMMAIRE**.

Appuyez sur **SOMMAIRE** pour quitter le menu.

H. GROUPES HORAIRES

Il existe 12 groupes horaires programmables. Tous les groupes horaires sont configurables séparément.

Chaque groupe horaire est constitué de 3 tranches horaires qui prennent les valeurs suivantes par défaut :

- jour de semaine : 0
- heure de début : 00.00
- heure de fin : 00.00

Tous les groupes horaires sont vierges.

Pour accéder à la gestion des groupes horaires, appuyez sur **G** puis **ENVOI**.

L'écran vous affiche :

- le repérage des jours de la semaine (0 à 9)
- le repérage des mois (01 à 12)
- le jour de la semaine : 0
- l'heure de début de tranche
- l'heure de fin de tranche

Appuyer sur **SUITE** pour passer au groupe horaire suivant.

Appuyer sur **RETOUR** pour passer au groupe horaire précédent.

Appuyez sur **SOMMAIRE** pour quitter le menu.

Appuyer sur **ANNULER** pour annuler un groupe horaire

Le message : **veuillez confirmer (O – N)** : s'affiche.

Taper **O** pour annuler ou **N** pour garder la configuration actuelle.

Appuyez sur **CORRECTION** pour modifier le groupe horaire, entrez la lettre correspondante au mois (**A**), à la 1^{ère} tranche horaire (**B**), à la seconde tranche horaire (**C**) ou à la troisième tranche (**D**) puis **ENVOI**.

Pour un appui sur **A** et **ENVOI** :

Le message : **MOIS 01 : 0** s'affiche.

Faire **ENVOI** si vous souhaitez conserver le mois de Janvier.

Faire **CORRECTION** puis taper **0** pour OUI (autoriser le mois) ou **N** pour NON (interdire le mois) et **ENVOI**.

Faire la même pour tous les mois.

Au retour dans la page d'entête, seul les mois autorisés sont affichés.

Pour un appui sur **B** et **ENVOI** :

Le message : **jour (0 – 9) : 0** s'affiche.

Faire **ENVOI** si vous souhaitez conserver le jour.

Faire **CORRECTION** puis taper un chiffre de **0** à **9** correspondant au jour souhaité puis **ENVOI**.

Le message " **heure de début : 00.00** " est affiché.

Faire **ENVOI** si vous souhaitez conserver cette heure.

Faire **CORRECTION** pour modifier l'heure, entrez la nouvelle heure (**HH.MN**), puis appuyez sur **ENVOI**.

Le message " **heure de fin : 00.00** " est affiché.

Faire **ENVOI** si vous souhaitez conserver cette heure.

Faire **CORRECTION** pour modifier l'heure, entrez la nouvelle heure (**HH.MN**), puis appuyez sur **ENVOI**.

Appuyez sur **SOMMAIRE** pour quitter le menu.

I. GROUPE FICHES PASSES

Appuyer sur **H** puis **ENVOI**.

Le message " **Numéro passe (001 – 040) :** " est affiché.

Tapez les 3 termes du rang où est programmé le badge passe à modifier puis **ENVOI**.

Tapez les 3 termes du rang où le badge passe désire être programmé puis **ENVOI**.

Le message " **nom passe (12 max) : PASSE 001** " est affiché si le rang est programmé

Le message " **nom passe (12 max) :** " est affiché si le rang est vierge

Taper le nom de l'utilisateur avec un maximum de 12 caractères puis **ENVOI**.

Appuyez sur **CORRECTION** pour modifier le nom, entrez un nouveau nom et appuyez sur **ENVOI**.

Appuyez sur **ENVOI** pour conserver le nom existant.

Le message : « **Traiter badge passe :** » s'affiche si aucun badge n'est programmé à ce rang.

Appuyez sur **CORRECTION** pour entrer un badge passe.

Le message : « **Traiter badge passe : V** » s'affiche si un badge est déjà programmé à ce rang.

Appuyez sur **ENVOI** pour conserver le badge

Appuyez sur **CORRECTION** pour modifier le badge passe.

Le système vous demande alors de présenter le 1^{er} badge devant le lecteur du câble minitel ou de taper le code du badge au clavier.

Présentez le badge devant le lecteur ou entrez les 10 termes du code badge et appuyez sur **ENVOI**.

Nota : Dans le cas d'un clavier en position 4 termes, entrez 6 zéros suivi du code.

Dans le cas d'un clavier en position 5 termes, entrez 5 zéros suivi du code.

Dans le cas d'un lecteur radio prenez le nombre qui se trouve marqué sur la télécommande.

Appuyez sur **SUITE** pour accéder à une autre fiche.

Appuyez sur **SOMMAIRE** pour quitter le menu.

J. IDENTIFIER UN BADGE

Il faut appuyer sur **I**, puis sur **ENVOI**

Taper **SUITE**.

Le système vous demande alors de présenter le badge devant le lecteur du câble minitel ou de taper le code badge au clavier suivi de la touche **ENVOI**.

En mode minitel : présentez le badge devant le lecteur du câble minitel ou tapez le code du badge au clavier suivi d'un appui sur la touche **ENVOI**.

En mode modem : tapez le code du badge au clavier suivi d'un appui sur la touche **ENVOI**.

L'écran vous affiche où le badge a été reconnu :

- Le numéro de rang
- Les 12 caractères du résident
- La position du badge identifié dans la fiche (1 à 3).

En cas de non-reconnaissance du badge, l'écran vous affiche le message :

badge inconnu.

Si vous désirez identifier un autre badge, appuyer sur **SUITE**.

Pour quitter ce menu appuyer sur **SOMMAIRE**.

K. CONTROLE ACCES

Il faut appuyer sur **J** puis sur **ENVOI**.

La page suivante est affichée :

Nombre d'accès : 00 est affiché

Le message : accès 01 : accès 02 : accès 03 : accès 04 :

accès 37 : accès 38 : accès 39 : accès 40 :

1. installation des lecteurs

Positionnez le lecteur N°01 en mode installation (voir paragraphe lecteurs)

Voyant rouge allumé sur lecteur

Appuyez sur **CORRECTION**.

Le menu suivant s'affiche :

A_ INSTALLER ACCES

B_ REMPLACER ACCES

C_ ANNULER ACCES

Tapez **A** pour installer le lecteur puis **ENVOI**

Nombre d'accès : 01 est affiché

Le message : accès 01 : V accès 02 : accès 03 : accès 04 :

accès 37 : accès 38 : accès 39 : accès 40 :

V signifie que le lecteur N°01 a bien été installé

Le voyant vert est allumé sur lecteur N°01

Positionnez le lecteur N°01 en mode normal (voyant orange clignotant)

Pour installer un autre lecteur, procédez de la même façon que pour le lecteur N°01

Appuyez sur **SOMMAIRE** pour revenir au menu principal

2. Remplacer un lecteur

Nombre d'accès : 02 est affiché

Le message : accès 01 : V accès 02 : A accès 03 : accès 04 :

accès 37 : accès 38 : accès 39 : accès 40 :

Exemple : Positionnez le lecteur N° 02 en mode installation (voir paragraphe lecteurs)
Voyant rouge allumé sur lecteur

Appuyez sur **CORRECTION**.

Le menu suivant s'affiche :

A_ INSTALLER ACCES
B_ REMPLACER ACCES
C_ ANNULER ACCES

Tapez **B** pour remplacer le lecteur puis **ENVOI**

Le message "**entrer numéro accès :** " est affiché

Taper le numéro du lecteur (exemple 02) puis **ENVOI**.

Le message : accès 01 : V accès 02 : V accès 03 : accès 04 :

accès 37 : accès 38 : accès 39 : accès 40 :

V signifie que le lecteur N°02 a bien été remplacé

Le voyant vert est allumé sur le lecteur

Positionnez le lecteur N°02 en mode normal (voyant orange clignotant)

Appuyer sur **SOMMAIRE** pour revenir au menu principal

3. Annuler un lecteur

Nombre d'accès : 03 est affiché

Le message : accès 01 : V accès 02 : V accès 03 : V accès 04 :

accès 37 : accès 38 : accès 39 : accès 40 :

Appuyez sur **CORRECTION**.

Le menu suivant s'affiche :

A_ INSTALLER ACCES
B_ REMPLACER ACCES
C_ ANNULER ACCES

Tapez **C** pour annuler le lecteur puis **ENVOI**

Le message "**entrer numéro accès :** " est affiché

Taper le numéro du lecteur (exemple 03) puis **ENVOI**.

Le message : accès 01 : V accès 02 : V accès 03 : A accès 04 :

accès 37 : accès 38 : accès 39 : accès 40 :

A signifie que le lecteur N°03 a bien été annulé
 Le voyant est vert clignotant sur lecteur N°03
 Appuyez sur **SOMMAIRE** pour revenir au menu principal

La centrale ne gère plus le lecteur N° 03 et ne prend plus en compte les badges.
 Seul le bouton poussoir intérieur est pris en compte
 Pour remettre en fonctionnement un lecteur annulé, il faut remplacer le lecteur.

L. LISTE DES EVENEMENTS

Il faut appuyer sur **K** puis sur **ENVOI**.

Les événements sont affichés à l'écran par page comprenant chacune 19 événements.

Appuyez sur **SUITE** pour accéder à la page suivante.

Appuyez sur **RETOUR** pour accéder à la page précédente

.

Appuyez sur **GUIDE** pour valider l'impression au fil de l'eau,

- Un nouvel événement "début imprimer" est créé et la 1ère page d'événements est réaffichée,
- la ligne "début imprimer" est imprimée
-

Appuyez sur **GUIDE** pour dé valider l'impression au fil de l'eau,

- Un nouvel événement "fin imprimer" est créé et la 1ère page d'événements est réaffichée,
- la ligne "fin imprimer" est imprimée

Appuyez sur **ANNULATION** pour effacer les événements mémorisés

- le message "**confirmer annulation (O – N) :**" est affiché
- appuyez sur **O** pour effacer les événements en mémoire,
- appuyez sur **N** pour conserver les événements en mémoire.

Appuyez sur **SOMMAIRE** pour quitter le menu.

Exemple d'événements affichés ou imprimés avec alarmes portes :

R	nom résident	Date	Heure	l	S
	BOUTON INTERIEUR	12.11.01	13.30	01	V
	ACCES FERME	12.11.01	13.20	02	
	ACCES OUVERT	12.11.01	13.15	02	
007	PAUL	12.11.01	13.14	02	1A

ACCES FORCE		12.11.01	02.30	01	
006	MARC	12.11.01	02.15	01	1H
005	GERARD	11.11.01	21.30	01	1V
001	PASSE 001	10.11.01	10.00	01	0V

Le bouton poussoir intérieur a été activé et la porte 1 a été correctement fermée.

La porte 2 est restée ouverte à 13h15 et l'alarme a été déclenchée

La porte 2 a été refermée à 13h20, l'alarme a été arrêtée.

PAUL a présenté son 1^{er} badge sur la porte 2 et n'a pas été autorisé à entrer car il n'appartient pas au groupe de lecteurs de cette porte.

La porte 1 a été forcée à 02h30 sans commande d'ouverture et l'alarme a été déclenchée.

MARC a présenté son 1^{er} badge sur la porte 1 et n'a pas été autorisé à entrer car il est hors horaires par rapport au groupe horaire associé.

GERARD a présenté son 1^{er} badge sur la porte 1 et est entré car son badge est valide (porte et plage horaire correctes).

Le badge passe 001 a été présenté sur la porte 1 et l'autorisation d'entrer a été donnée.

M. ASCENSEURS

Appuyer sur **L** puis **ENVOI**.

Le message " **carte 1 (00 – 40) : 00** " est affiché 00 par défaut (pas affectée)

Les cartes ascenseurs sont affectées individuellement à un lecteur 01 à 40 placé dans la cabine.

Les contacts relais servent à autoriser les boutons cabines en présentant le badge devant le lecteur embarqué dans la cabine et non pas les appels ascenseur par étage.

Faire **CORRECTION** 2 fois, tapez le numéro du lecteur puis **ENVOI**.

Faire **ENVOI** si vous souhaitez conserver le numéro actuel.

Le message " **duree 1 (01 – 99) : 00** " est affiché 00 par défaut

Pour modifier la durée d'ouverture, faire **CORRECTION**, tapez la nouvelle temporisation puis **ENVOI**.

Faire **ENVOI** si vous souhaitez conserver la temporisation actuelle.

Suivre la même procédure pour les trois autres cartes.
 La validation de la dernière carte provoque l'enregistrement.
 Appuyez sur **SOMMAIRE** pour revenir au menu principal

N. VISUALISATION DES ALARMES

Il faut appuyer sur **M** puis sur **ENVOI**.

La page suivante est affichée :

Nombre d'accès : 04 est affiché

Le message : accès 01 : A accès 02 : A accès 03 : accès 04 :

accès 37 : accès 38 : accès 39 : accès 40 :

A signifie que les lecteurs N°01 et 02 sont en alarme.

Les autres lecteurs ne sont pas en alarme.

Appuyez sur **SOMMAIRE** pour revenir au menu principal

O. FICHE LECTEUR

Appuyer sur **N** puis **ENVOI**.

Le message " **n. lecteur (01 – 40) :** " est affiché.

Tapez les 2 termes du lecteur souhaité puis **ENVOI**.

Le message " **duree ouvrir (00 ou 01 – 99) : 01** " est affiché.

Pour modifier la durée d'ouverture, faire **CORRECTION** 2 fois, tapez les 2 termes de la nouvelle temporisation puis **ENVOI**.

Faire **ENVOI** si vous souhaitez conserver la temporisation actuelle.

Nota : La temporisation 00 est utilisée pour provoquer une ouverture en mode bistable.

La temporisation des différents lecteurs est d'une seconde par défaut.

Le message " **duree alarme (00 ou 01 – 99) : 01** " est affiché.

Pour modifier la temporisation d'alarme, faire **CORRECTION** 2 fois, tapez les 2 termes de la nouvelle temporisation puis **ENVOI**.

Faire **ENVOI** si vous souhaitez conserver la temporisation actuelle.

Nota : La temporisation 00 (par défaut) supprime l'alarme.

Le message " **1 : dégradé 2 : ferme 3 : libre 1** " est affiché.

1 : Reconnaissance de tout badge de même technologie et autorisation d'ouverture.

- 2 : Forçage de la porte en mode fermeture
- 3 : Forçage de la porte en mode ouverture libre

Définition du mode de fonctionnement d'un lecteur après coupure de la liaison avec la centrale (coupure d'une minute).

Pour modifier faire **CORRECTION**, tapez le chiffre du mode puis **ENVOI**.
Faire **ENVOI** si vous souhaitez conserver le mode existant.

Le message " **BP extérieur (00 ou 01 – 12) : 01** " est affiché.

Mode de fonctionnement du bouton poussoir extérieur

- 00 : bouton poussoir interdit en permanence
- 01 à 12 : bouton poussoir autorisé suivant groupe horaire défini

Pour modifier faire **CORRECTION** 2 fois, tapez puis **ENVOI**.
Faire **ENVOI** pour ne rien modifier.

Appuyez sur **SUITE** pour accéder à une autre fiche.
Appuyez sur **SOMMAIRE** pour quitter le menu.

P. QUITTER

Tapez **Q** puis **ENVOI**.

Le message : appuyez sur **SOMMAIRE** pour vous connecter est affiché.

Q. GESTION DE L'IMPRIMANTE

L'absence de papier peut subvenir dans deux cas : l'impression au fil de l'eau et l'impression d'une suite d'information à partir d'un menu (i.e. liste du répertoire,...).

Dans le cas de l'impression au fil de l'eau, l'événement n'est pas imprimé, mais est conservé en mémoire dans la liste des événements.

Dans le cas d'une impression à partir d'un menu, la ligne "**Défaut imprimante**" est affichée à l'écran. Il vous faut alors mettre un nouveau rouleau de papier puis sélectionner la fonction d'impression une seconde fois.

R. MISE EN MARCHE DE LA CENTRALE

- Chaque demande de programmation de la centrale arrête la prise en compte des événements sur les lecteurs, le message : arrêt lecture codes (clignotant) est affiché à l'écran. La led verte de la centrale est éteinte.
- Au bout d'une minute, les lecteurs passent en mode dégradé

- Pour relancer la lecture des codes, il faut appuyer sur la touche **Q**, puis **ENVOI**.

Le message suivant est alors affiché :

Appui sur **SOMMAIRE** pour revenir au menu. (Mode Minitel)

Appui sur **GUIDE** pour revenir au menu. (Mode Modem)

- Le message clignotant : « Lecture code en cours » est affiché et la led verte s'allume sur la centrale.
- Les lecteurs passent en mode normal.

NOTA :S'il n'y a pas d'action sur le minitel ou si vous éteignez le minitel, la centrale se remettra automatiquement en mode lecture codes au bout de 5 minutes.

Les lecteurs passeront en mode normal.

V. ANNEXES

A. *IMPRIMANTE RECOMMANDEE*

KYOLINE MTP 640 KYOSHA

papier : thermique, impression noire

largeur 112 mm

diamètre 38 mm

référence : TP50XSE2C

liaison : RS232 avec signal DTR (imprimante prête)

format : 9600 Bauds

répartition des dips switches de l'imprimante

1 start

7 bits

parité : even

1 stop

Mode IBM

40 caractères

CR = CR retour chariot

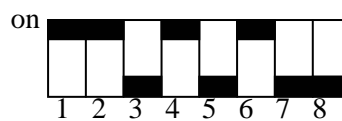

signal DTR :

niveau haut : imprimante prête

niveau bas : imprimante pas prête

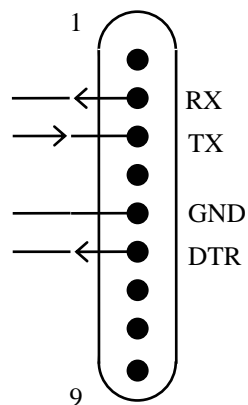

SUB.D 9 points
Mâle

Défaut papier :

En cas de détection d'absence de papier, le voyant de l'imprimante clignote rapidement, les informations sont envoyées à l'imprimante qui les mémorise jusqu'à concurrence de son buffer plein.

Il faut remettre du papier et appuyer sur le bouton avance papier pour engager le papier, fermer le capot, le voyant clignote lentement, appuyer un coup bref sur le bouton avance papier, l'imprimante imprime alors tout le contenu de son buffer.

Le voyant redevient allumé fixe.

B. CORRESPONDANCE DES BORNIERES SUR UGP40

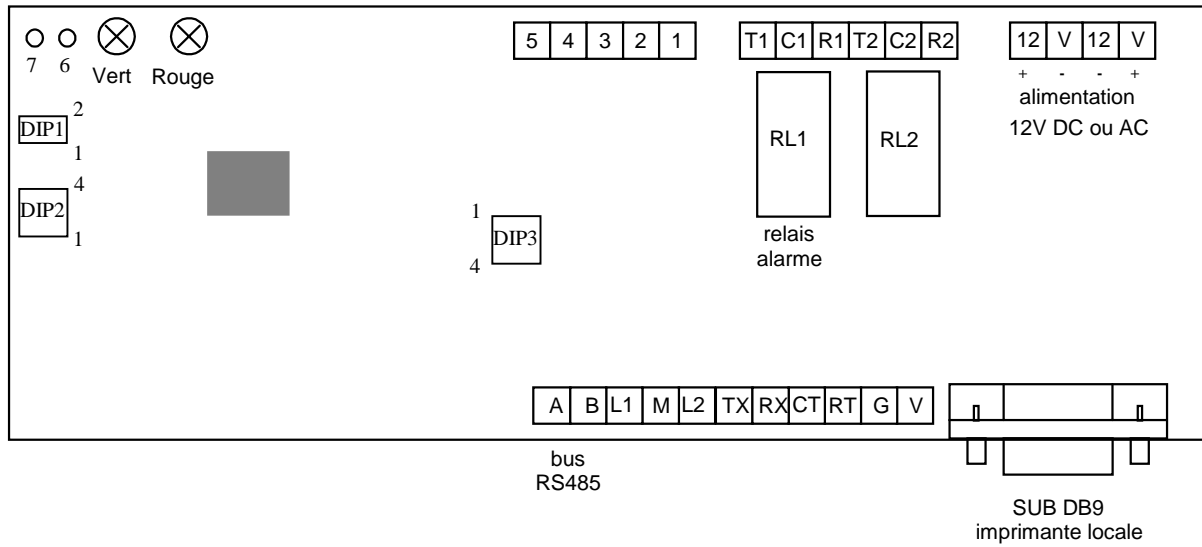

12V alimentation DC ou AC 12V

A bus RS485
B bus RS485

1 NC
2 NC
3 NC
4 NC
5 NC

alarmes internes (cartes lecteurs) :

R1 contact N.F alarme
C1 contact commun
T1 contact N.O alarme

R2 NC
C2 NC
T2 NC

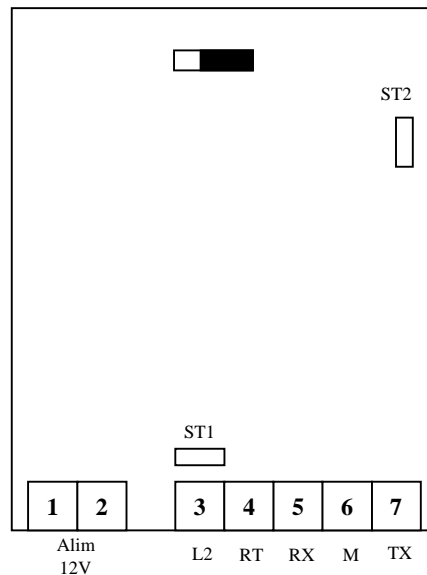

Mode PC ou Modem
cavalier en ST2

Mode Minitel
cavalier en ST1

TX
RT
RX
L2
M

Liaison série vers BMU

Voyant rouge allumé fixe : si alarme lecteur ou extérieure éteint : si pas alarme
Voyant vert allumé fixe : si au moins un lecteur est installé

C. CORRESPONDANCE DES BORNIER SUR LA CARTE LECTEUR

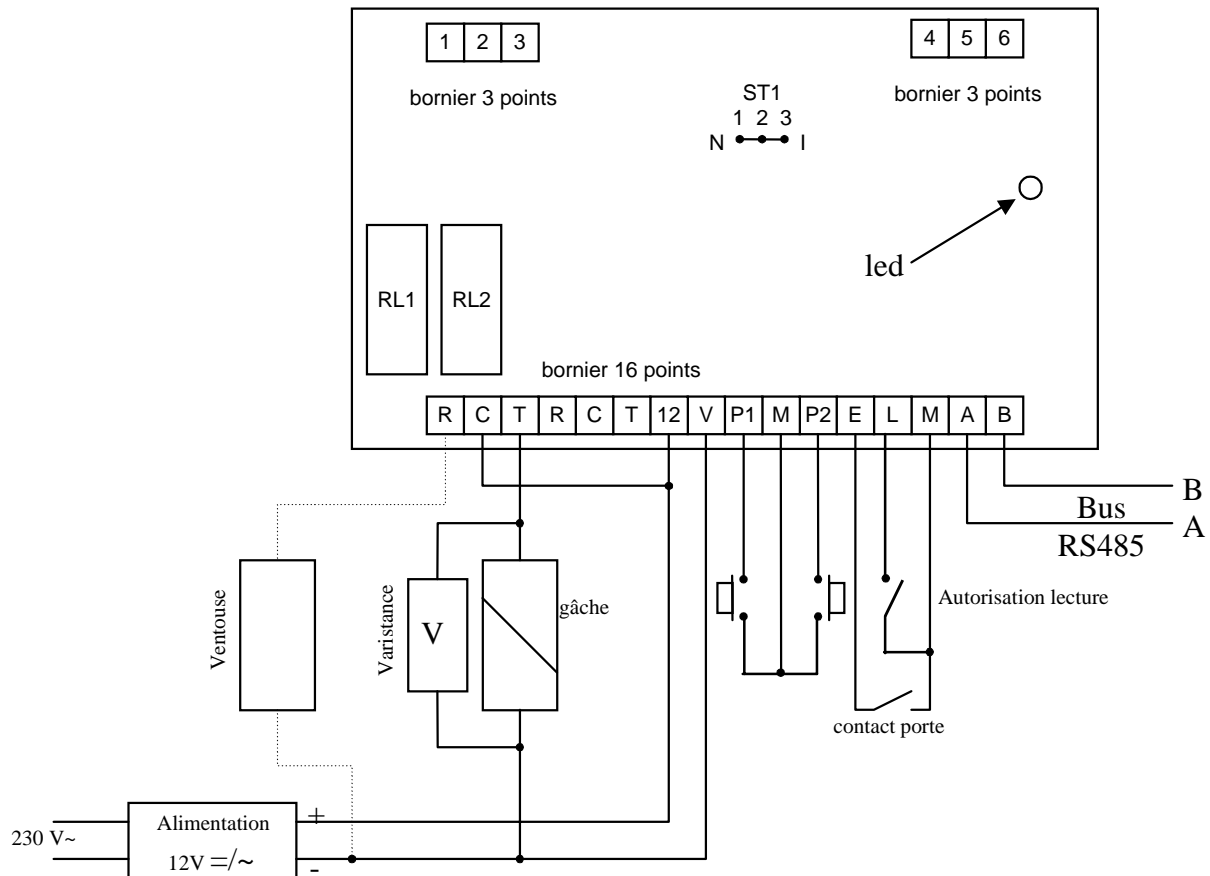

1. Etats de la led

Position installation : led rouge : prêt à être installé

led verte : lecteur installé (remettre cavalier en position normale)

Position normale : led orange clignotante : fonctionnement normal

led orange fixe : défaut liaison lecteur avec UGP40 (Ouverture libre, fermeture permanente, ou mode dégradé)

led verte : commande ouverture porte

led rouge : alarme forçage porte ou porte restée ouverte

led verte clignotante : lecteur non installé ou annulé

2. Bornier 16 points

R contact N.F alarme

C contact commun

T contact N.O alarme

R contact N.F porte Ventouse (+)

C contact commun + Alimentation

T contact N.O porte Gâche

12V alimentation DC ou AC 12V

P1 bouton poussoir intérieur

M masse commune

P2 bouton poussoir extérieur

E contact fermeture porte, N.F

L autorisation lecture badge, N.O

M masse commune

En cas de non utilisation du contact état porte, strapper les point E et M du bornier.

Pour interdire la lecture des badges, court-circuiter les points L et M du bornier.

A bus RS485 (tous les A doivent être reliés entre eux sous la forme d'une chaîne)

B bus RS485 (tous les B doivent être reliés entre eux sous la forme d'une chaîne)

3. Borniers 3 points 1, 2, 3 et 4, 5, 6

a) Clef application

1 bornier 1 de la tête de lecture

2 bornier 2 de la tête de lecture

3 libre

4 bornier 4 de la tête de lecture

5 bornier 5 de la tête de lecture

6 bornier 6 de la tête de lecture

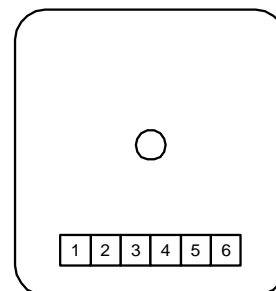

b) Clavier

1 clavier -

2 clavier +

3 libre

4 libre

5 libre

6 libre

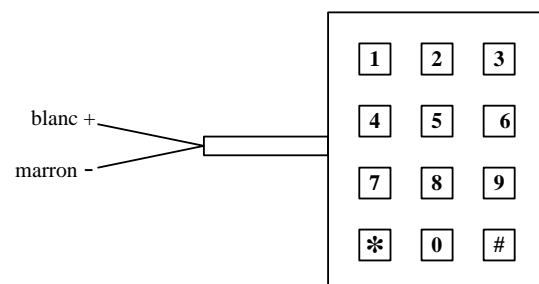

Sur la carte lecteur, dans le cas d'un clavier il y a une carte avec deux emplacements pour cavalier (ST1 et ST2) :

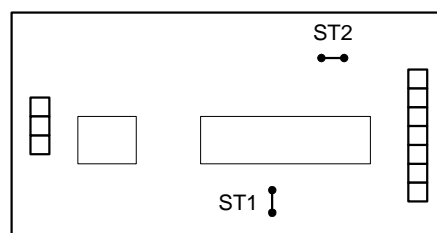

ST1 avec cavalier : les codes claviers sont composés de 5 termes

- sans cavalier : les codes claviers sont composés de 4 termes
- ST2 avec cavalier : buzzer à l'appui sur une touche
- sans cavalier : sans buzzer à l'appui sur une touche

c) Proximité

- 1 bornier 1 de l'antenne
- 2 bornier 2 de l'antenne
- 3 libre
- 4 bornier 4 de l'antenne
- 5 bornier 5 de l'antenne
- 6 bornier 6 de l'antenne

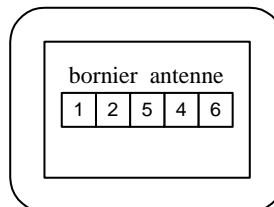

NOTA :

Lorsque l'on utilise deux lecteurs proximité en entrée/sortie d'une même porte, il est recommandé de les éloigner d'une distance minimale de 20 cm dans n'importe quelle direction. Dans le cas d'une épaisseur de paroi inférieure à 20 cm, il est nécessaire de les décaler en hauteur ou en largeur.

d) Infrarouge

- 1 bornier 1 du lecteur
- 2 bornier 2 du lecteur
- 3 bornier 3 du lecteur
- 4 bornier 4 du lecteur
- 5 bornier 5 du lecteur
- 6 bornier 6 du lecteur

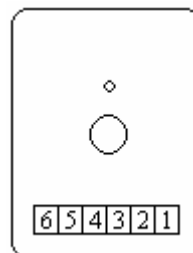

e) *Proximité LPMD ou LPMID longue distance (50m max)*

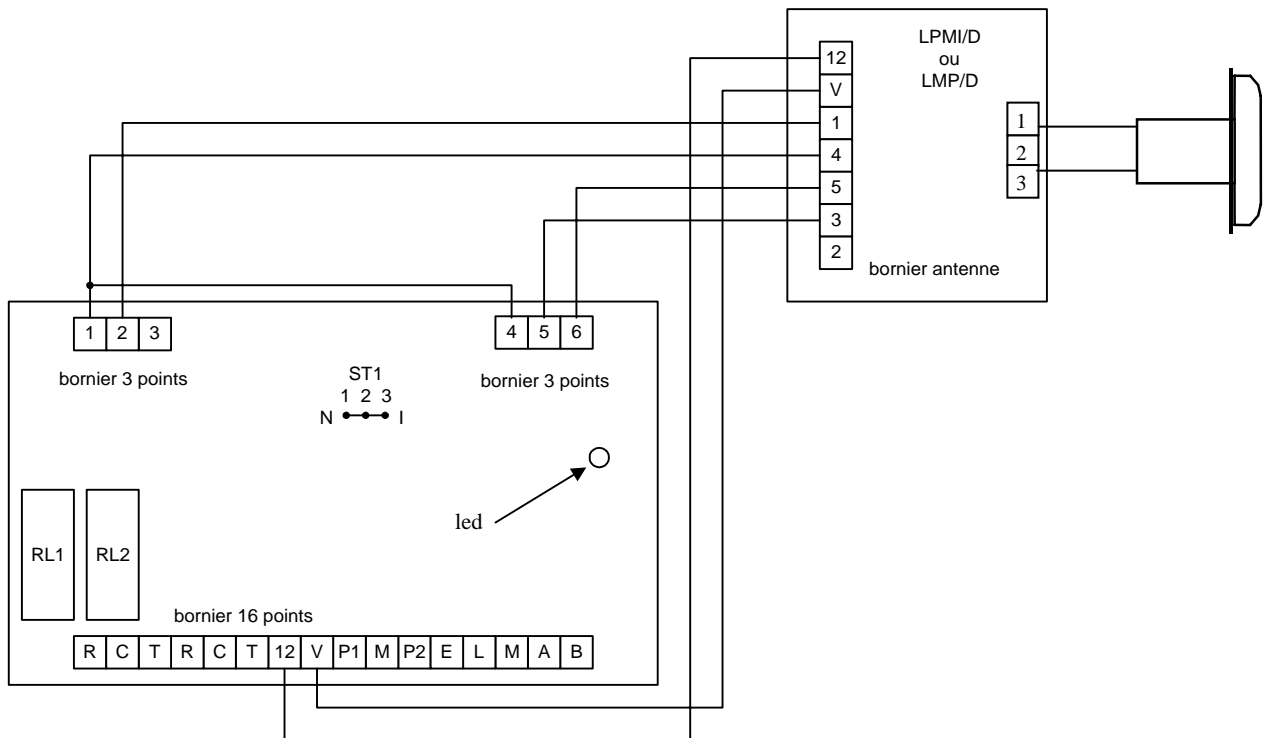

Câble recommandé : câble 3 paires SYT1 9/10^{ème}

NOTA :

Lorsque l'on utilise deux lecteurs proximité en entrée/sortie d'une même porte, il est recommandé de les éloigner d'une distance minimale de 50 cm dans n'importe quelle direction. Dans le cas de lecteurs installés de chaque côté d'une paroi, il est nécessaire de les décaler en hauteur ou en largeur.

f) Lecteur magnétique (format Clock & Data)

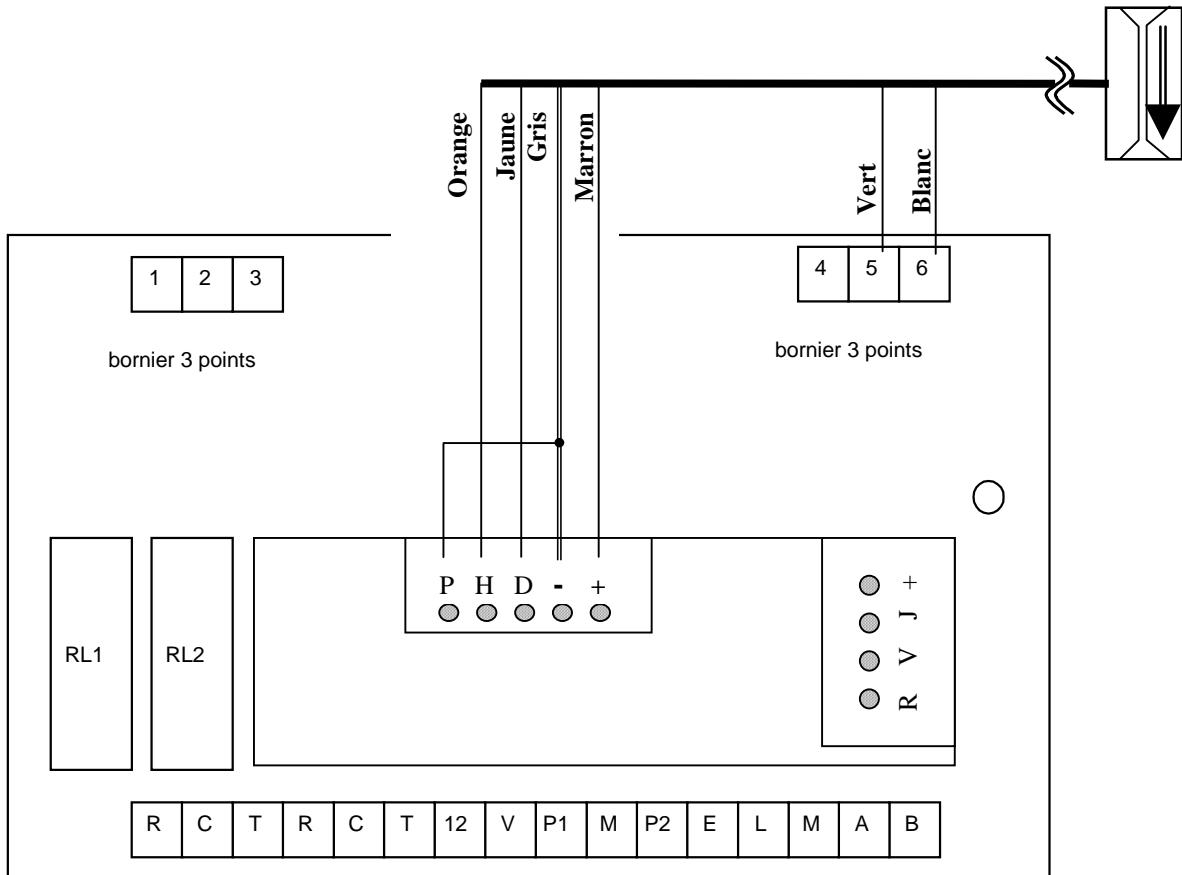

Ne pas oublier de strapper les bornes P et « - » (fil gris).

g) Lecteur radio

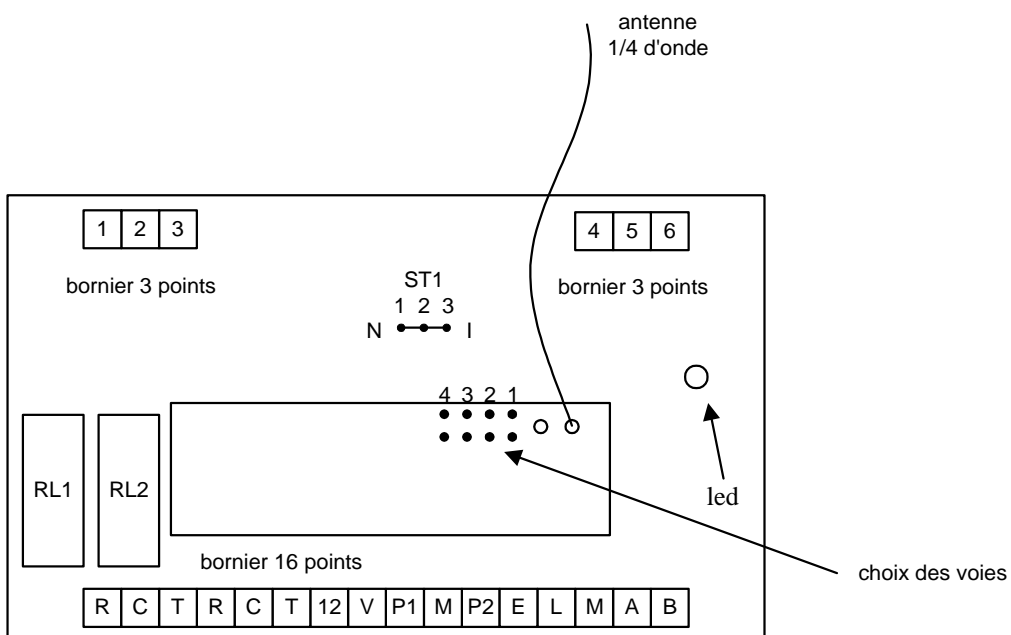

Le lecteur radio est fourni dans un boîtier plastique. Le choix de la voie utilisée se fait en plaçant un cavalier dans la position correspondante :

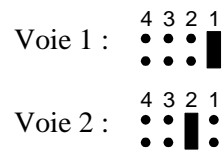

Dans le cas de problème de réception, ajouter une antenne « ¼ d'onde » comme représenté sur la figure du lecteur radio un peu plus haut (fil de 0,22 mm² souple, de longueur 17,3 cm).

4. Cavalier ST1

Cavalier en position 2-3 : position d'installation

Cavalier en position 1-2 : position de fonctionnement normal

D. CORRESPONDANCE DES BORNIERIERS SUR LA CARTE ASCENSEUR

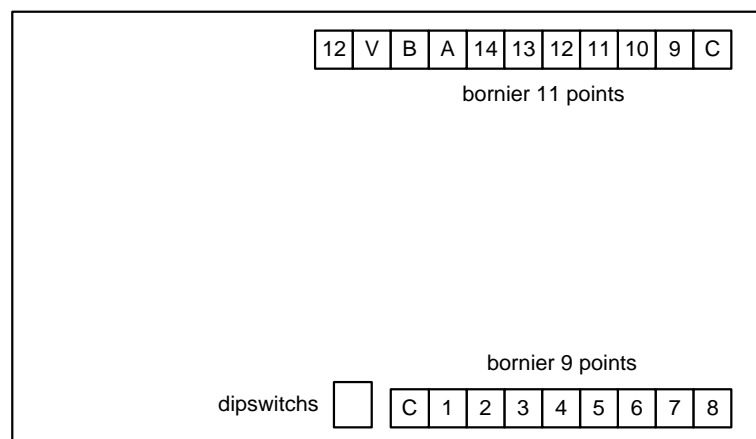

1. encodage de l'adresse de la carte ascenseur

Positionnez les dipswitchs 1 et 2 de la manière suivante :

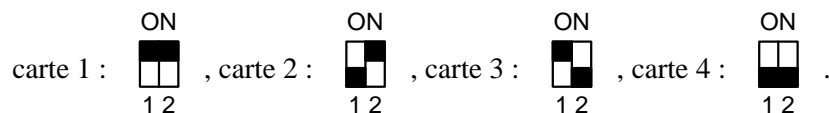

(switch en position ON : )

2. bornier 11 points

C : contact commun

9 : relais 9

10 : relais 10

11 : relais 11

12 : relais 12

13 : relais 13

14 : relais 14

A : bus RS485 (tous les A doivent être reliés entre eux sous la forme d'une chaîne)

B : bus RS485 (tous les B doivent être reliés entre eux sous la forme d'une chaîne)

12 V : alimentation DC ou AC 12V

3. bornier 9 points

8 : relais 8

7 : relais 7

6 : relais 6

5 : relais 5

4 : relais 4

3 : relais 3

2 : relais 2

1 : relais 1

C : contact commun

Les contacts relais de la carte ascenseur sont des contact NO (normalement ouvert), c'est à dire, le contact est ouvert au repos, et fermé à la commande du relais.

Les contacts relais servent à autoriser les boutons cabines en présentant le badge devant le lecteur embarqué dans la cabine et non pas les appels ascenseur par étage.

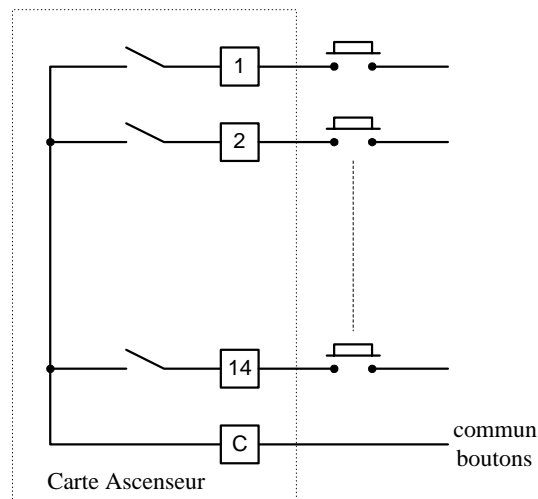

Exemple de raccordement en série dans les boutons étages ascenseurs.

E. SCHEMA DE RACCORDEMENT DE L'UGP40, DES CARTES LECTEURS ET ASCENSEURS

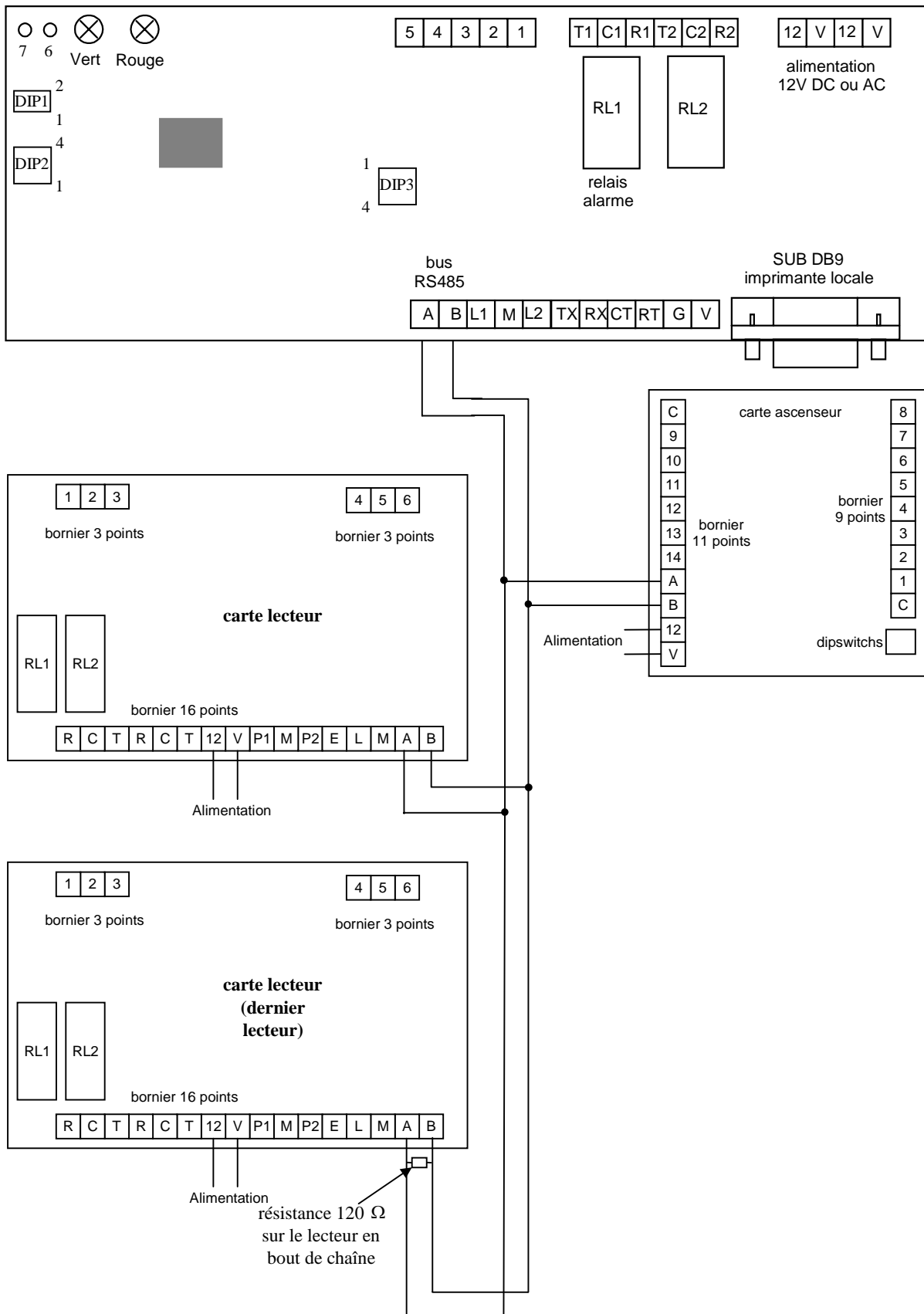

F. CLAVIER KCM

1. Description fonctionnelle

- . Temporisation frappe clavier 10s
- . 4 ou 5 termes pour les codes d'entrée
- . 1 façade comprenant :
 - 1 clavier 12 touches avec buzzer
 - 1 câble de raccordement
- . 1 bip sonore à chaque appui touche
- . Terme pour code 0 à 9 et *

2. Utilisation

Taper les 4 ou 5 termes du code puis taper sur la touche #, le code est transmis vers l'UGP40 qui commandera l'ouverture si le code est reconnu et autorisé.

NOTA : L'appui sur la touche # provoque la transmission des 4 ou 5 derniers termes précédemment tapés.

Le temps d'appui entre chaque terme est limité à 10s maximum. Au-delà, les termes tapés sont annulés.

G. MARQUAGE DES TELECOMMANDES RADIOFREQUENCE

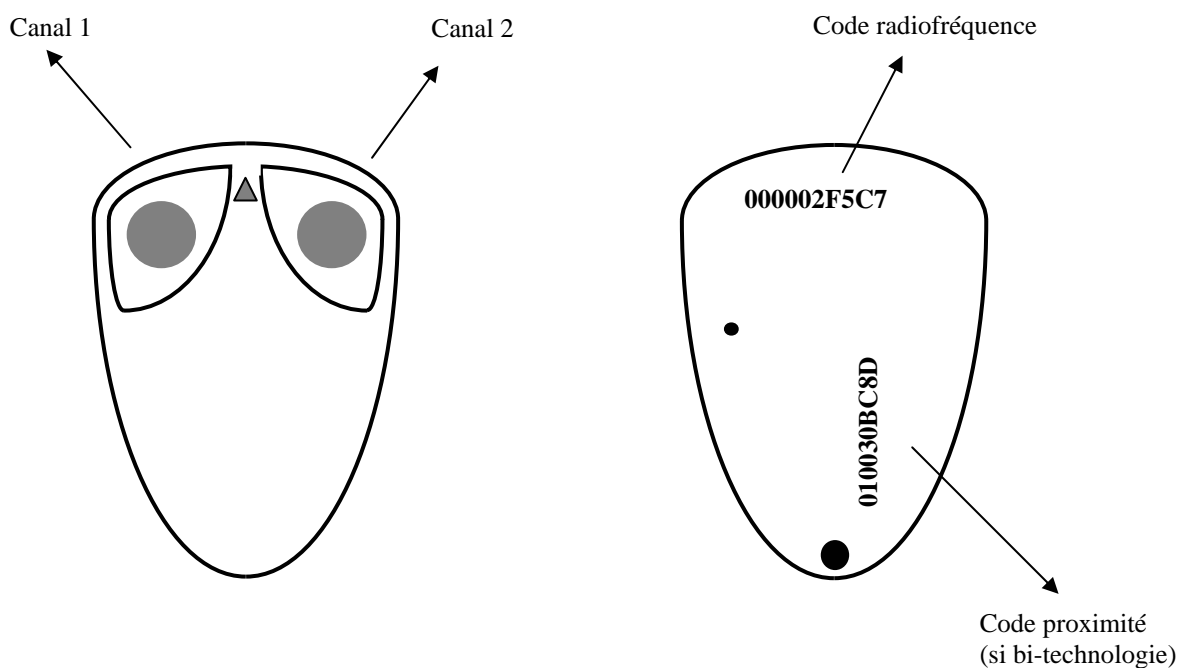

H. TELECOMMANDE INFRAROUGE

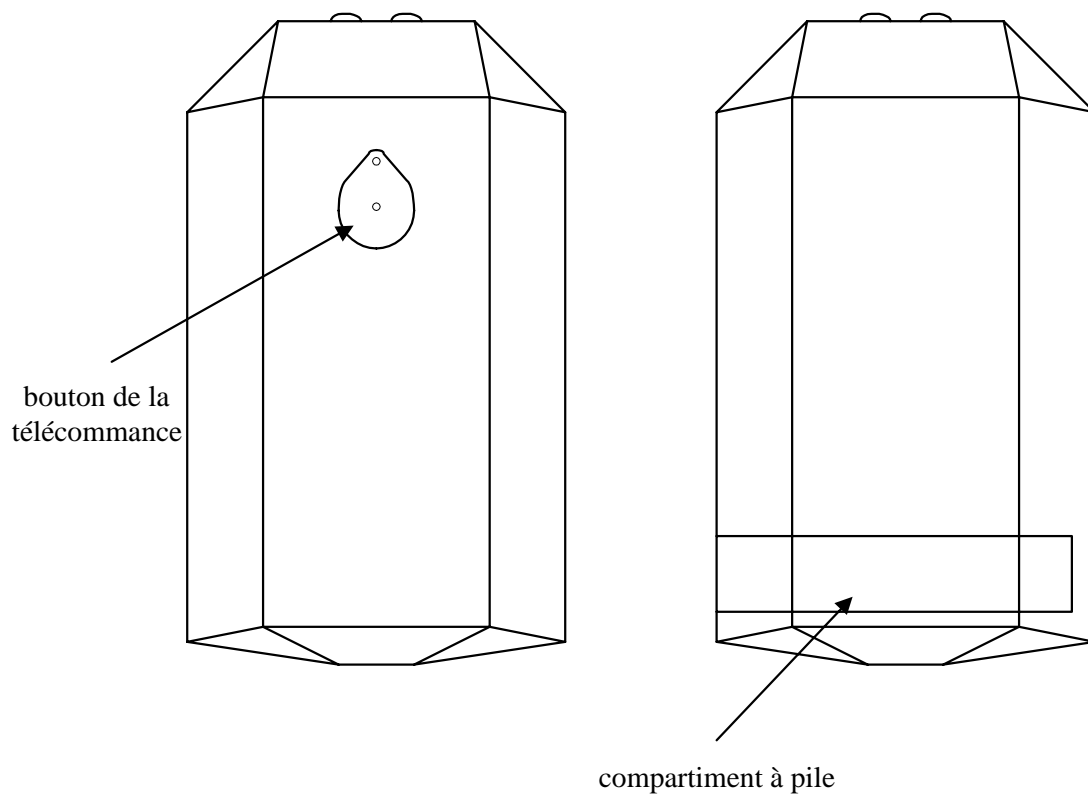

références de la pile (suivant les différentes marques) :

GP23A

L1028

MN21

E23A

I. LECTEUR D'APPRENTISSAGE

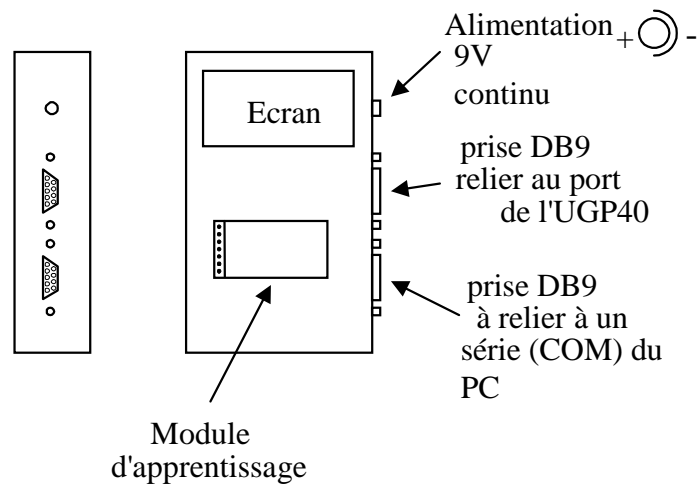

Présentez le badge sur le module d'apprentissage. Le code badge est transmis au PC et affiché à l'écran. En-dehors des phases d'apprentissage et d'identification d'un badge, le lecteur d'apprentissage, qu'il soit connecté ou pas au PC et à l'UGP40, peut servir à visualiser le code du badge.

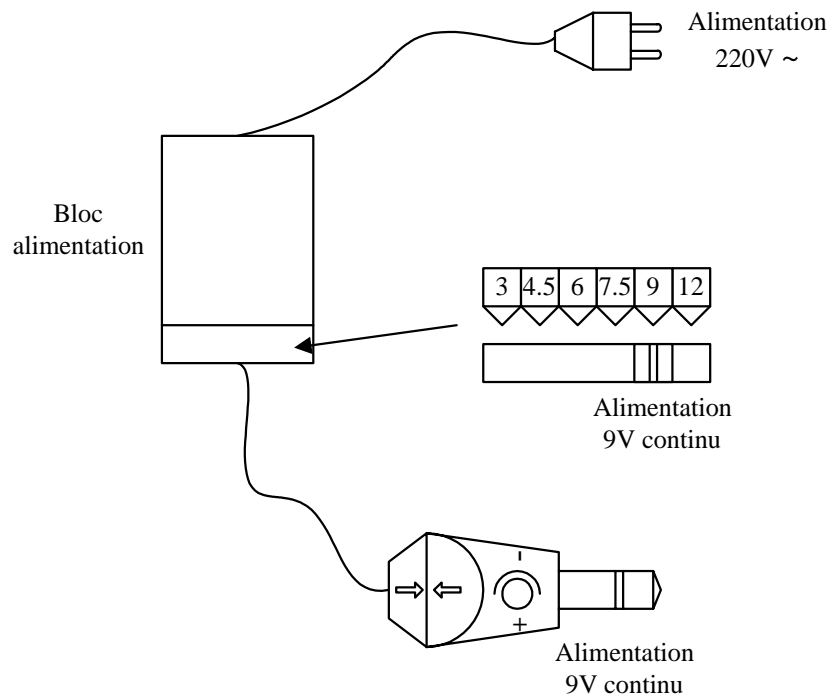

J. ANNEXE PORT SERIE

Deux cas de figure sont possible avec la souris :

1. La souris est connectée au port PS/2 (petite prise ronde).
2. La souris est connecté à un port série.

Deux cas de figure sont possible pour la connexion

3. La connexion est directe (ie. un câble entre le PC et la centrale).
4. La connexion est réalisée à travers un modem.

Dans le cas de figure où la connexion est directe, le lecteur d'apprentissage est connecté sur le même port série que l'UGP40. Il se trouve donc entre le PC et la centrale.

Dans le cas de figure où la connexion est réalisée par modem, le lecteur d'apprentissage se trouve sur un port série différent du port série du modem.

Les ports série COM1 et COM3 ont la même interruption et ne peuvent donc pas être utilisé simultanément. De même, les ports série COM2 et COM4 ont la même interruption et ne peuvent donc pas être utilisé simultanément. Il est donc **IMPOSSIBLE** d'utilisé plus de 2 ports série simultanément.

Dans les cas (1) et (3) (souris PS/2 et connexion directe), un seul port série est nécessaire.

Dans les cas (1) et (4) (souris PS/2 et connexion modem), deux ports série sont nécessaire.

Dans les cas (2) et (3) (souris série et connexion directe), deux ports série sont nécessaire.

Dans les cas (2) et (4) (souris série et connexion modem), trois ports série sont nécessaire, cas impossible.

ATTENTION, dans le cas d'utilisation d'un PC portable, la souris étant intégrée, le cas est donc équivalent à au cas d'une souris PS/2, mais bien souvent seul le COM1 est relié à un connecteur.

VI. PROCEDURE D'ADRESSAGE DES LECTEURS

Pour ajouter un lecteur :

ATTENTION : L'ADRESSAGE DES LECTEURS DOIT SE FAIRE UN PAR UN.

Une fois le(s) lecteur(s) raccordé(s) au Bus RS485 et à la tension 12v AC ou DC, vous devez enregistrer le(s) lecteur(s) auprès de l'Unité de Gestion UGM, UGL et UGP40.

Pour ce faire, suivez les instructions suivantes :

- Lorsque vous visualisez le sommaire à l'écran, cliquez sur la fenêtre



- Puis cliquez sur



- Sur le que vous ajoutez, déplacez le cavalier de la position 1-2 à la position 2-3 (mode Installation) ; la led rouge s'allume et reste fixe.

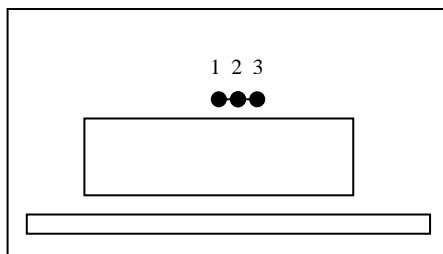

- Cliquez sur la fenêtre



- Cliquez sur



- Une fois cette manipulation effectuée, la led passe au vert et reste fixe. Vous pouvez, à présent, replacer le cavalier en position 1-2. La led passe alors à l'orange clignotant.

Le lecteur 1 est adressé.

Vous pouvez enregistrer les lecteurs suivants en respectant la même procédure.

Pour annuler un lecteur :

- Lorsque vous visualisez le sommaire à l'écran, cliquez sur la fenêtre



- Cliquez sur



- Sélectionnez le lecteur que vous souhaitez annuler en cliquant sur la flèche descendante

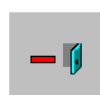

Nom du lecteur : Lecteur 1

- Cliquez sur

- Cliquez sur



- Puis confirmez en cliquant sur le bouton OK

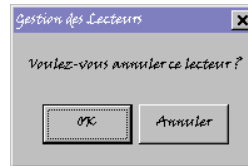

Pour remettre en service un lecteur que vous avez annulé :

- Lorsque vous visualisez le sommaire à l'écran, cliquez sur la fenêtre



- Cliquez sur



- Sélectionnez le lecteur que vous souhaitez remettre en cliquant sur la flèche descendante

Nom du lecteur :

- Sur le lecteur de remplacement, déplacez le cavalier de la position 1-2 à la position 2-3 (mode Installation) ; la led rouge s'allume et reste fixe.

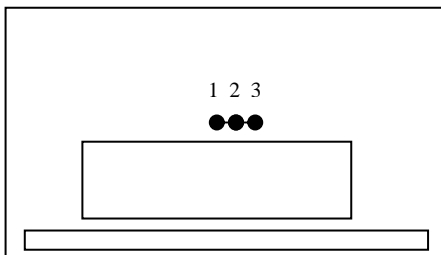

- Cliquez sur

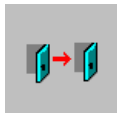

- Cliquez sur



- Une fois cette manipulation effectuée, la led passe au vert et reste fixe. Vous pouvez, à présent, replacer le cavalier en position 1-2. La led passe alors à l'orange clignotant.

Le lecteur est alors remplacé.

