



NOTICE D'INSTALLATION DE L'UNITE DE GESTION MULTI TECHNOLOGIES

I.	<u>Présentation du produit</u>	2
A.	Unité de gestion multitechnologies	2
B.	Correspondance des dip switches sur l'unité de gestion.....	2
C.	Les lecteurs	3
D.	Les cartes ascenseurs.....	3
E.	Les cartes alarmes.....	3
II.	<u>Mise en Route</u>	3
III.	<u>Installation du logiciel PC</u>	4
IV.	<u>Annexes</u>	6
A.	Imprimante recommandée.....	6
B.	Correspondance des borniers sur l'UGM.....	7
C.	Correspondance des borniers sur la carte lecteur	9
1.	Etats de la led.....	9
2.	Bornier 16 points	9
3.	Borniers 3 points 1, 2, 3 et 4, 5, 6.....	10
4.	Cavalier ST1	13
D.	Correspondance des borniers sur la carte ascenseur	14
1.	encodage de l'adresse de la carte ascenseur	14
2.	bornier 11 points.....	14
3.	bornier 9 points	14
E.	Correspondance des borniers sur les cartes alarmes	16
1.	cartes alarmes lecture et report	16
2.	encodage de l'adresse de la carte alarme (lecture ou report)	16
3.	bornier 11 points carte lecture	16
4.	bornier 9 points carte lecture	17
5.	bornier 11 points carte report.....	17
6.	bornier 9 points carte report.....	17
F.	Schéma de raccordement de l'ugm, des cartes lecteurs, ascenseurs et alarmes	19
G.	Connexion du port de communication série sur le bornier de l'UGM.....	20
H.	Clavier KCM.....	21
1.	Description fonctionnelle.....	21
2.	Utilisation.....	21
I.	Marquage des télécommandes radiofréquence	21
J.	Télécommande infrarouge	22
K.	Lecteur d'apprentissage	23
L.	Annexe Port Série.....	24
M.	Procédure d'adressage des lecteurs pour UGM-UGL et UGK.....	25



Il est nécessaire de vérifier la tension de la pile de sauvegarde avant toute utilisation

I. PRESENTATION DU PRODUIT

A. UNITE DE GESTION MULTITECHNOLOGIES

- 128 lecteurs (UGM), 8 lecteurs (UGL) et 4 lecteurs (UGK) en bus RS485
- 4 cartes ascenseur en bus RS485
- 4 cartes lecture alarmes en bus RS485
- 4 cartes report alarmes en bus RS485
- 2944 fiches
- 30 groupes horaires
- 16000 évènements mémorisés sur la centrale (RAM)
- sur PC : gestion horaire de type pointeuse.
- 6 badges par fiche, soit 17664 badges
- Technologies différentes de lecteurs (clef application, clavier, proximité, infrarouge, ...)
- Possibilité de panachage des différentes technologies
- 0.5 seconde maximum d'attente si tous les lecteurs ont une demande en même temps
- Gestion des utilisateurs
- Sauvegarde des données sur le PC et téléchargement des données sur la centrale
- Gestion multi-sites sur le PC
- Gestion des états portes (alarme sur lecteur)
- Sécurité : entrée en programmation par code utilisateur et code site
- Raccordement à une imprimante (événements au fil de l'eau)
- Sauvegarde mémoire permanente
- Relais d'alarmes sur lecteur et alarmes extérieures sur l'UGM
- Alimentation 12V alternatif ou continu

B. CORRESPONDANCE DES DIP SWITCHES SUR L'UNITE DE GESTION

DIP1	:	OFF	Mode normal
		ON	code site usine à 12345
DIP2	:	OFF	évènement sans identifiant
		ON	évènement avec identifiant
DIP3	:	OFF	Mode DTR pour imprimante (absence papier)
		ON	sans signal DTR
DIP4	:	OFF	Mode normal
		ON	Raz générale centrale

DIP2 = OFF

A l'affichage et impression d'un évènement, l'identifiant de la personne ayant présentée le badge n'apparaît pas :

DIP2 = ON

A l'affichage et impression d'un évènement, l'identifiant de la personne ayant présentée le badge apparaît :

ATTENTION : Il est impératif de se mettre en conformité avec la CNIL (Commission Nationale d'Informatique et Liberté) avant de positionner le DIP2 sur ON. Cette démarche est à effectuer par l'UTILISATEUR.

C. LES LECTEURS

- Tête de lecture raccordée au lecteur par 2 ou 3 fils suivant la technologie (1,5 m maximum), auxquels s'ajoutent 3 fils pour le voyant multicolore si celui-ci est présent sur la tête de lecture.

Raccordement à la centrale par 2 fils (Bus RS485, câble recommandé : 1 paire torsadée SYT1 9/10^{ème})

- Différents types de technologie (clef application, proximité, clavier, infrarouge, ...)
- Bouton poussoir extérieur et intérieur
- Relais d'alarme
- Relais de commande d'ouverture de porte
- Chaînage obligatoire des lecteurs

D. LES CARTES ASCENSEURS

- Raccordement à la centrale par 2 fils (Bus RS485, câble recommandé : 1 paire torsadée SYT1 9/10^{ème})
- 14 Relais de commande (des étages)
- adressage par dipswitchs

E. LES CARTES ALARMES

- Raccordement à la centrale par 2 fils (Bus RS485, câble recommandé : 1 paire torsadée SYT1 9/10^{ème})
- 14 entrées contacts alarmes (carte lecture)
- 14 sorties, contacts de Relais (carte report alarmes)
- adressage par dipswitchs

ATTENTION : IMPERATIF, NE PAS OUBLIER DE METTRE UNE RESISTANCE DE 120 Ω ENTRE LES DEUX FILS DU BUS AU NIVEAU DE LA CARTE LA PLUS ELOIGNEE SUR LE BUS.

II. MISE EN ROUTE

Après avoir soigneusement vérifié les différentes connections :

- Retirer la protection de la pile
- Basculer le 4 du DIP 4 sur ON (voir schéma page 8)

- Mettre l'alimentation 12V en marche. Courcircuiter les points 12-13. Les voyants rouge et vert s'allument pendant 20s environ puis s'éteignent.
- Basculer le 4 du DIP 4 sur OFF. La centrale est prête à être programmée.

III. INSTALLATION DU LOGICIEL PC

La notice de l'UGM est fournie avec le programme PC, et s'installe sur le PC en même temps que celui-ci.

Placez le CD ROM d'installation dans le lecteur de CD, le programme d'installation se lance automatiquement :

Après avoir préparé ces données, le programme d'installation affiche une première fenêtre :

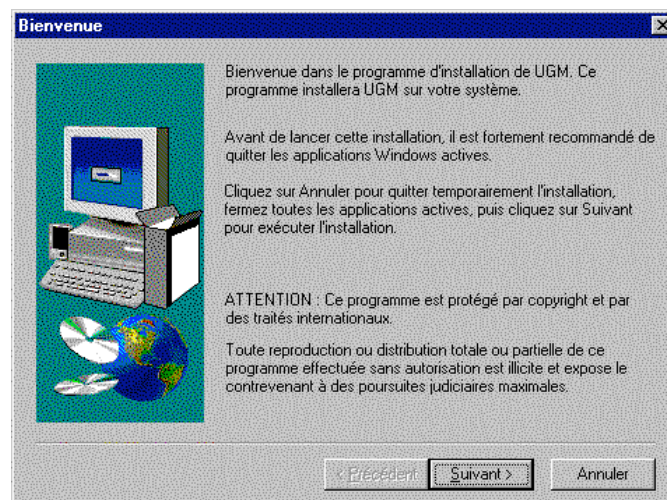

Appuyez sur le bouton "Suivant >".

Apparaît en suite la licence d'utilisation du logiciel, appuyez sur le bouton "Oui >" pour accord, après l'avoir lue.

La fenêtre suivante vous demande votre nom et celui de votre société :

Nom:	<input type="text"/>
Société:	<input type="text"/>

Ces deux informations sont obligatoires pour poursuivre l'installation du logiciel. Après avoir rempli cette condition, appuyez sur le bouton "Suivant >".

La fenêtre suivante permet de faire le choix du répertoire d'installation du logiciel. Appuyez sur le bouton "Suivant" :

La fenêtre suivante permet de choisir dans quel groupe de programmes va se placer l'icône de l'application, ne faites aucun choix, (i.e. gardez la valeur par défaut) en appuyant sur le bouton "Suivant >".

La fenêtre suivante fait un récapitulatif de vos différents choix, vérifiez que tout est conforme à vos choix, et appuyez sur le bouton "Suivant >".

L'application s'installe :

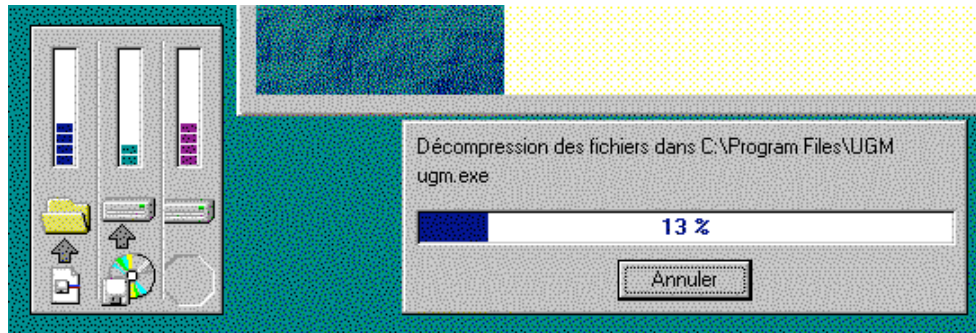

Le logiciel de l'UGM est installé :



Appuyez sur le bouton

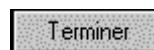

Pour lancer le logiciel, à partir du menu "**Démarrer**" sélectionnez "**Programme**"

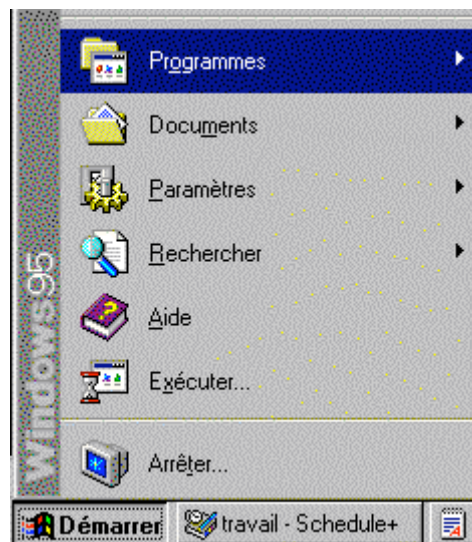

puis choisissez "**UGM v2.862**" et "**UGM**"



A tous moment dans le logiciel vous pouvez accéder à l'aide en ligne par la touche F1.

IV. ANNEXES

A. IMPRIMANTE RECOMMANDÉE

KYOLINE MTP 640 KYOSHA

papier : thermique, impression noire

largeur 112 mm

diamètre 38 mm

référence : TP50XSE2C

liaison : RS232 avec signal DTR (imprimante prête)

format : 9600 Bauds

1 start

7 bits

parité : even

1 stop

Mode IBM

40 caractères

CR = CR retour chariot

répartition des dips switches de l'imprimante

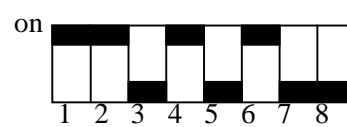

signal DTR :

niveau haut : imprimante prête

niveau bas : imprimante pas prête

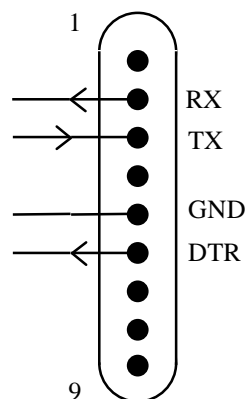

SUB.D 9 points
Mâle

Défaut papier :

En cas de détection d'absence de papier, le voyant de l'imprimante clignote rapidement, les informations sont envoyées à l'imprimante qui les mémorise jusqu'à concurrence de son buffer plein.

Il faut remettre du papier et appuyer sur le bouton avance papier pour engager le papier, fermer le capot, le voyant clignote lentement, appuyer un coup bref sur le bouton avance papier, l'imprimante imprime alors tout le contenu de son buffer.

Le voyant redevient allumé fixe.

B. CORRESPONDANCE DES BORNERS SUR L'UGM

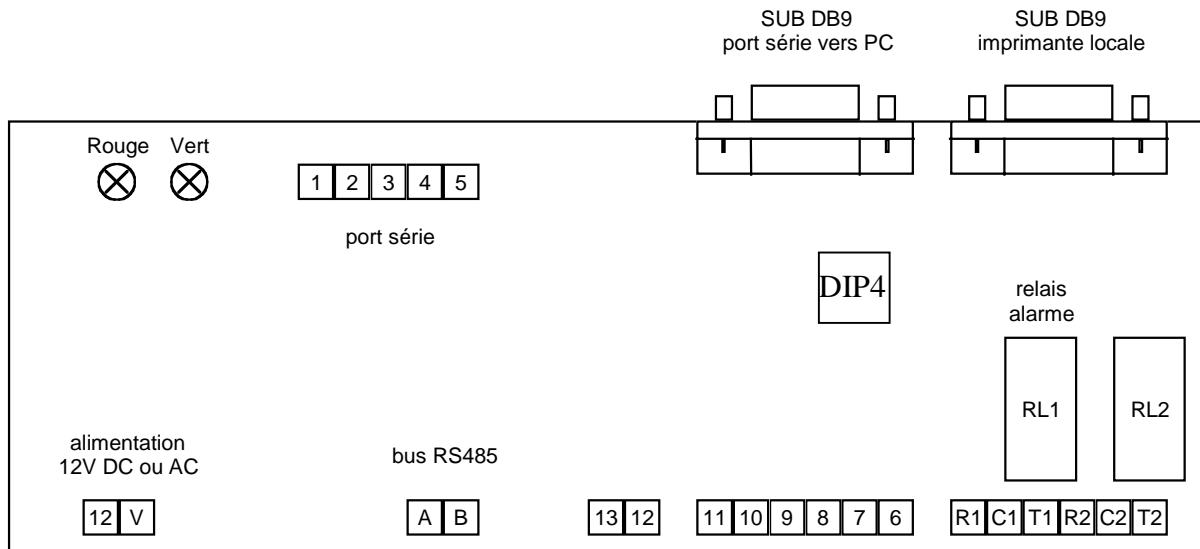

12V alimentation DC ou AC 12V

A bus RS485

B bus RS485

13 réservé

12 réservé

11 contact activation carte alarmes 4

10 commun

9 contact activation carte alarmes 1

8 contact activation carte alarmes 2

7 contact activation carte alarmes 3

6 commun

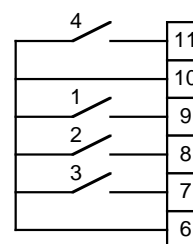

contact ouvert :
avec alarmes
contact fermé :
sans alarmes

alarmes internes (cartes lecteurs) :

R1 contact N.F alarme

C1 contact commun

T1 contact N.O alarme

alarmes extérieures (cartes alarmes) :

R2 contact N.F alarme

C2 contact commun

T2 contact N.O alarme

1	TX] Liaison série en parallèle de la SUB DB9
2	RTS	
3	RX	
4	CTS	
5	GND	

Voyant rouge allumé fixe : si alarme lecteur ou extérieure

 éteint : si pas d'alarme

Voyant vert allumé fixe : si au moins un lecteur est installé

C. CORRESPONDANCE DES BORNIERES SUR LA CARTE LECTEUR

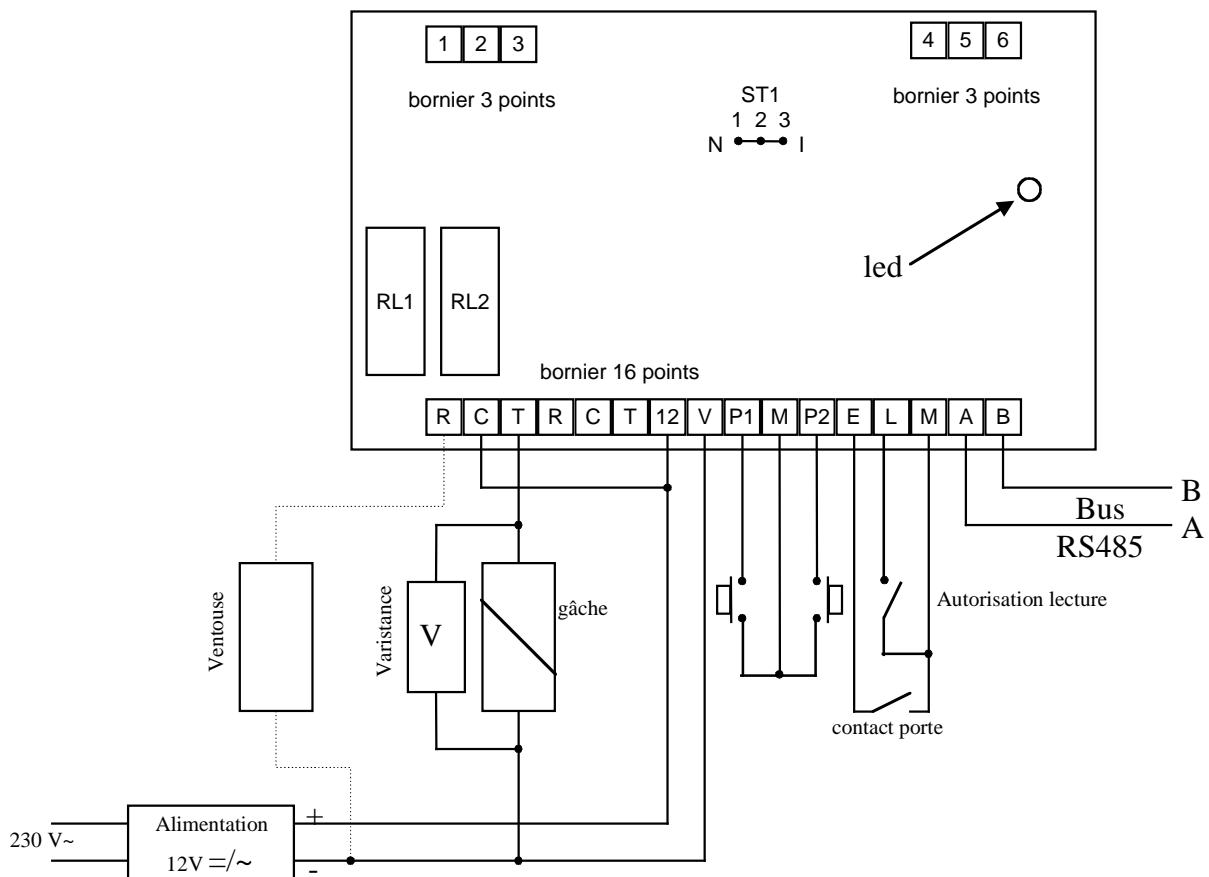

1. Etats de la led

Position installation : led rouge : prêt à être installé

led verte : lecteur installé (remettre cavalier en position normale)

Position normale : led orange clignotante : fonctionnement normal

led orange fixe : défaut liaison lecteur avec UGM (Ouverture libre, fermeture permanente, ou mode dégradé)

led verte : commande ouverture porte

led rouge : alarme forçage porte ou porte restée ouverte

led verte clignotante : lecteur non installé ou annulé

2. Bornier 16 points

R	contact N.F porte	Ventouse (+)
C	contact commun	+ Alimentation
T	contact N.O porte	Gâche
R	contact N.F alarme	
C	contact commun	
T	contact N.O alarme	

- 12V alimentation DC ou AC 12V
 P1 bouton poussoir intérieur
 M masse commune (P1 et P2)
 P2 bouton poussoir extérieur
 E contact fermeture porte, N.O
 L contact autorisation lecture du badge N.O autorisée N.F interdite
 M masse commune (E et M)
 A bus RS485 (tous les A doivent être reliés entre eux sous la forme d'une chaîne)
 B bus RS485 (tous les B doivent être reliés entre eux sous la forme d'une chaîne)
NOTA : En cas de non utilisation du contact état porte, strapper les point **E** et **M** du bornier.

Le contact **L** peut – être utilisé pour détecter la présence d'un véhicule via une boucle au sol et autoriser le passage d'un badge conducteur et interdire le passage d'un badge par un piéton

3. Borniers 3 points 1, 2, 3 et 4, 5, 6

a) Clef application

- 1 bornier 1 de la tête de lecture
 2 bornier 2 de la tête de lecture
 3 libre
 4 bornier 4 de la tête de lecture
 5 bornier 5 de la tête de lecture
 6 bornier 6 de la tête de lecture

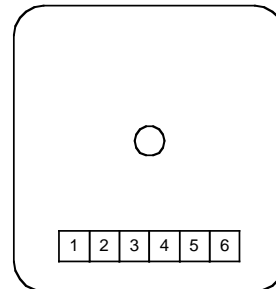

b) Clavier

- 1 clavier -
 2 clavier +
 3 libre
 4 libre
 5 libre
 6 libre

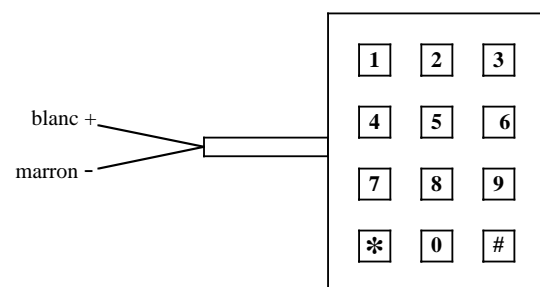

Sur la carte lecteur, dans le cas d'un clavier il y a une carte avec deux emplacements pour cavalier (ST1 et ST2) :

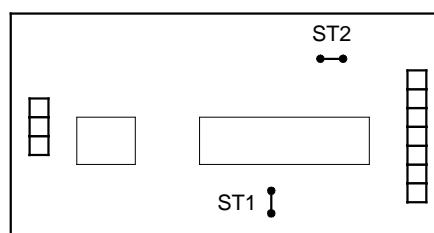

- ST1 avec cavalier : les codes claviers sont composés de 5 termes
 sans cavalier : les codes claviers sont composés de 4 termes
 ST2 avec cavalier : buzzer à l'appui sur une touche
 sans cavalier : sans buzzer à l'appui sur une touche

c) Proximité

- 1 bornier 1 de l'antenne
- 2 bornier 2 de l'antenne
- 3 libre
- 4 bornier 4 de l'antenne
- 5 bornier 5 de l'antenne
- 6 bornier 6 de l'antenne

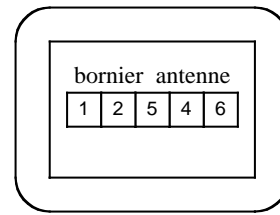

NOTA :

Lorsque l'on utilise deux lecteurs proximité en entrée/sortie d'une même porte, il est recommandé de les éloigner d'une distance minimale de 20 cm dans n'importe quelle direction. Dans le cas d'une épaisseur de paroi inférieure à 20 cm, il est nécessaire de les décaler en hauteur ou en largeur.

d) Infrarouge

- 1 bornier 1 du lecteur
- 2 bornier 2 du lecteur
- 3 bornier 3 du lecteur
- 4 bornier 4 du lecteur
- 5 bornier 5 du lecteur
- 6 bornier 6 du lecteur

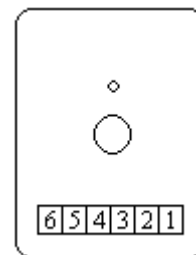

e) Proximité LPMD ou LPMID longue distance (50m max)

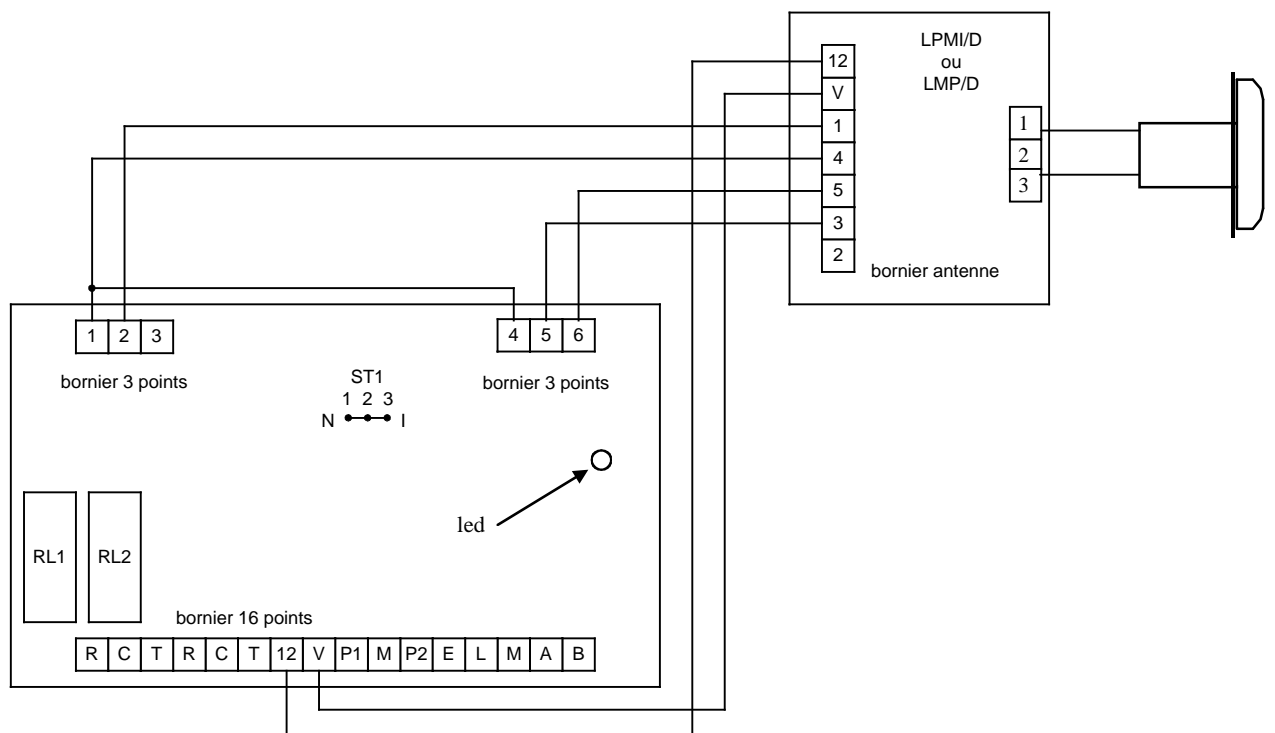

Câble recommandé : câble 3 paires SYT1 9/10^{ème}

NOTA :

Lorsque l'on utilise deux lecteurs proximité en entrée/sortie d'une même porte, il est recommandé de les éloigner d'une distance minimale de 50 cm dans n'importe quelle direction. Dans le cas de lecteurs installés de chaque côté d'une paroi, il est nécessaire de les décaler en hauteur ou en largeur.

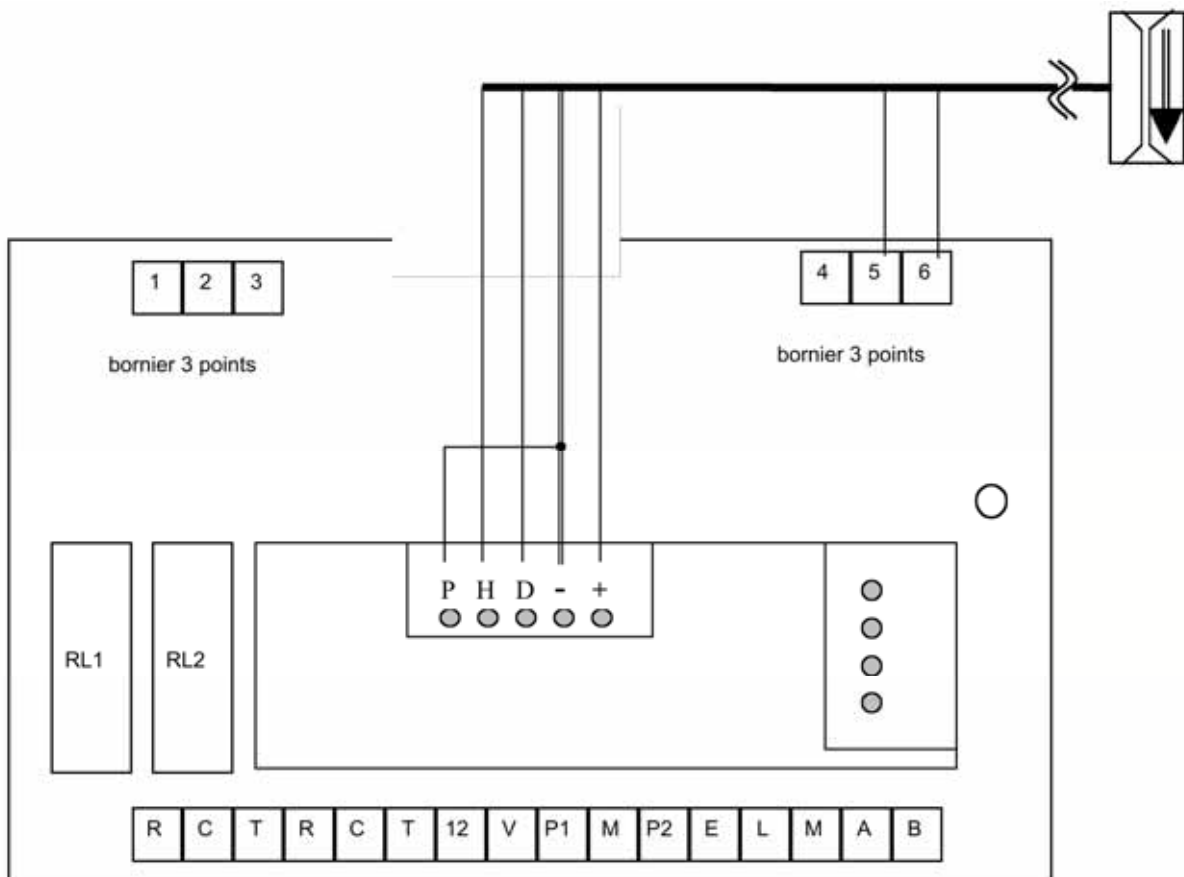
f) Lecteur magnétique (format Clock & Data)

Ne pas oublier de strapper les bornes P et « - » (fil gris).

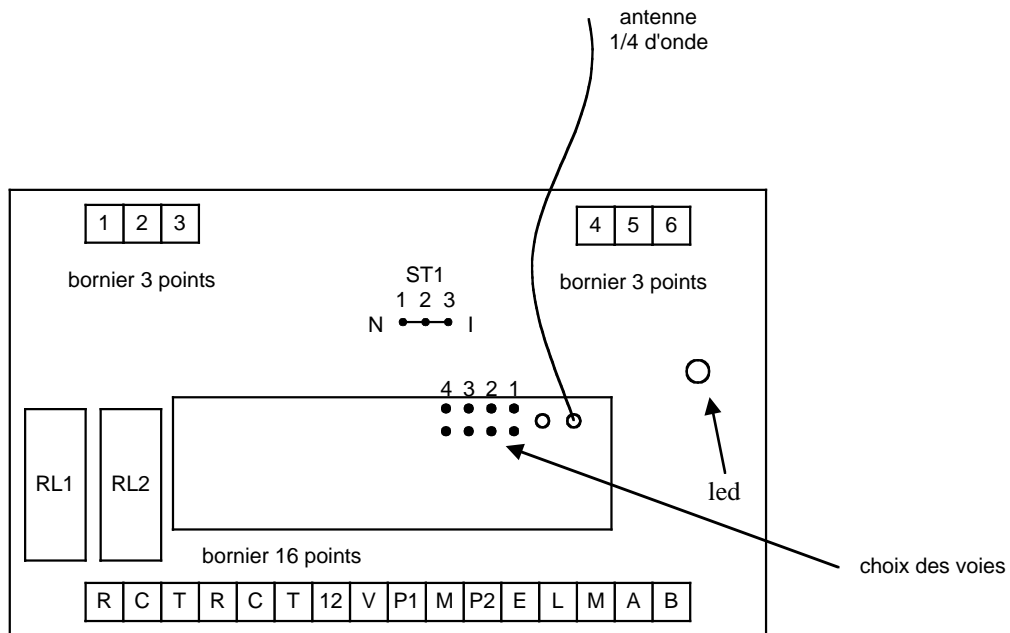
g) *Lecteur radio*

Le lecteur radio est fourni dans un boîtier plastique. Le choix de la voie utilisée se fait en plaçant un cavalier dans la position correspondante :

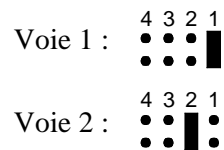

Dans le cas de problème de réception, ajouter une antenne « ¼ d'onde » comme représenté sur la figure du lecteur radio un peu plus haut (fil de 0,22 mm² souple, de longueur 17,3 cm).

4. Cavalier ST1

Cavalier en position 2-3 : position d'installation

Cavalier en position 1-2 : position de fonctionnement normal

D. CORRESPONDANCE DES BORNIERES SUR LA CARTE ASCENSEUR

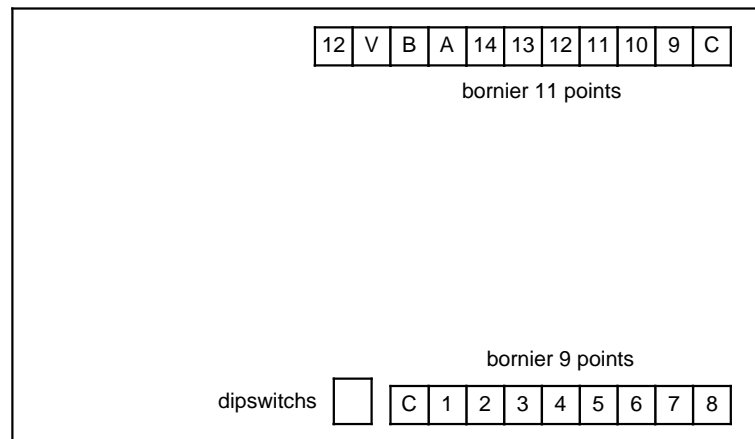

1. encodage de l'adresse de la carte ascenseur

Positionnez les dipswitchs 1 et 2 de la manière suivante :

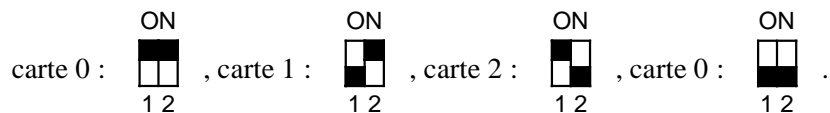

(switch en position ON : )

2. bornier 11 points

C : contact commun

9 : relais 9

10 : relais 10

11 : relais 11

12 : relais 12

13 : relais 13

14 : relais 14

A : bus RS485 (tous les A doivent être reliés entre eux sous la forme d'une chaîne)

B : bus RS485 (tous les B doivent être reliés entre eux sous la forme d'une chaîne)

12 V : alimentation DC ou AC 12V

3. bornier 9 points

8 : relais 8

7 : relais 7

6 : relais 6

5 : relais 5

4 : relais 4

- 3 : relais 3
- 2 : relais 2
- 1 : relais 1
- C : contact commun

Les contacts relais de la carte ascenseur sont des contact NO (normalement ouvert), c'est à dire, le contact est ouvert au repos, et fermé à la commande du relais.

Les contacts relais servent à autoriser les boutons cabines en présentant le badge devant le lecteur embarqué dans la cabine et non pas les appels ascenseur par étage.

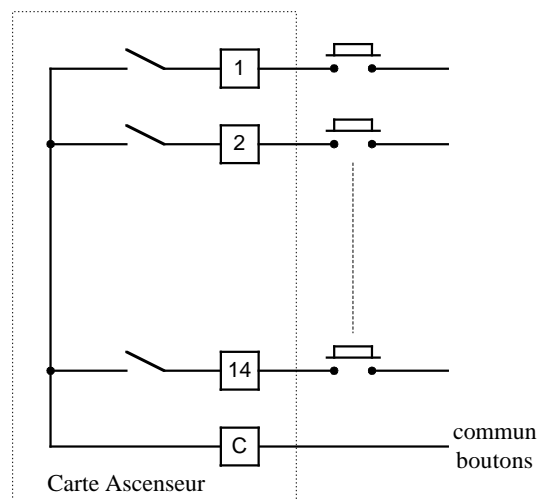

Exemple de raccordement en série dans les boutons étages ascenseurs.

E. CORRESPONDANCE DES BORNIERES SUR LES CARTES ALARMES

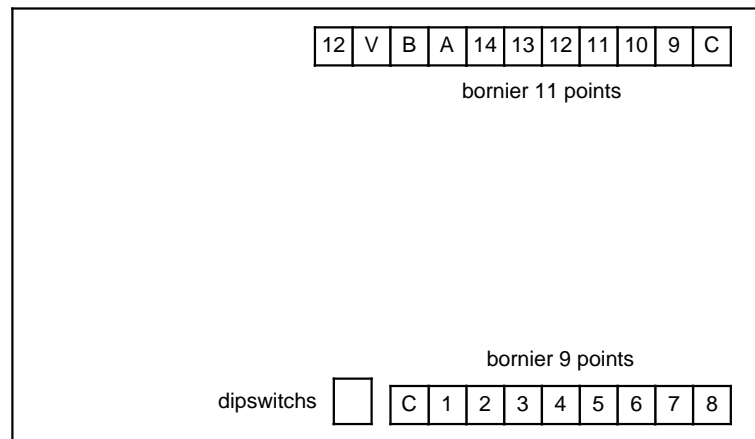

1. cartes alarmes lecture et report

Les cartes alarmes se divisent en deux catégories : les cartes lectures et les cartes reports. A une carte lecture correspond une et une seule carte report, et vice versa.

La carte lecture possède des entrées sous forme de contacts secs pour lire l'information en provenance de l'alarme.

La carte report possède des sorties sous forme de contact de relais permettant de reporter l'information d'alarme.

2. encodage de l'adresse de la carte alarme (lecture ou report)

Positionnez les dipswitchs 1 et 2 de la manière suivante :

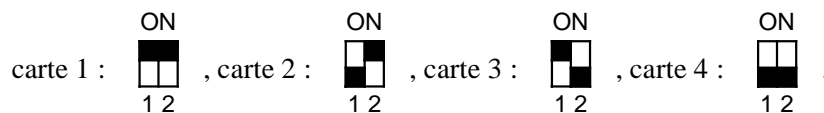

(switch en position ON : )

3. bornier 11 points carte lecture

C : commun entrées alarmes

9 : contact 9

10 : contact 10

11 : contact 11

12 : contact 12

13 : contact 13

14 : contact 14

A : bus RS485 (tous les A doivent être reliés entre eux sous la forme d'une chaîne)

B : bus RS485 (tous les B doivent être reliés entre eux sous la forme d'une chaîne)

12 V : alimentation DC ou AC 12V

4. bornier 9 points carte lecture

8 : contact 8

7 : contact 7

6 : contact 6

5 : contact 5

4 : contact 4

3 : contact 3

2 : contact 2

1 : contact 1

C : commun entrées alarmes

Le voyant sur la carte est clignotant, indiquant le fonctionnement de la carte.

Les entrées de la carte lecture sont des contact secs.

ATTENTION : la durée d'ouverture ou fermeture du contact de détection d'alarme ne doit pas être inférieure à 1 seconde pour être prise en compte.

5. bornier 11 points carte report

C : contact commun

9 : relais 9

10 : relais 10

11 : relais 11

12 : relais 12

13 : relais 13

14 : relais 14

A : bus RS485 (tous les A doivent être reliés entre eux sous la forme d'une chaîne)

B : bus RS485 (tous les B doivent être reliés entre eux sous la forme d'une chaîne)

12 V : alimentation DC ou AC 12V

6. bornier 9 points carte report

8 : relais 8

7 : relais 7

6 : relais 6

5 : relais 5

4 : relais 4

3 : relais 3

2 : relais 2

1 : relais 1

C : contact commun

Le voyant sur la carte est éteint en l'absence d'alarme. Il est allumé fixe dès qu'une alarme est détectée.

Les contacts relais de la carte report sont des contacts NO (normalement ouvert),

contact ouvert au repos : pas d'alarme en cours

contact fermé : alarme en cours et voyant sur la carte allumé fixe.

F. SCHEMA DE RACCORDEMENT DE L'UGM, DES CARTES LECTEURS, ASCENSEURS ET ALARMES

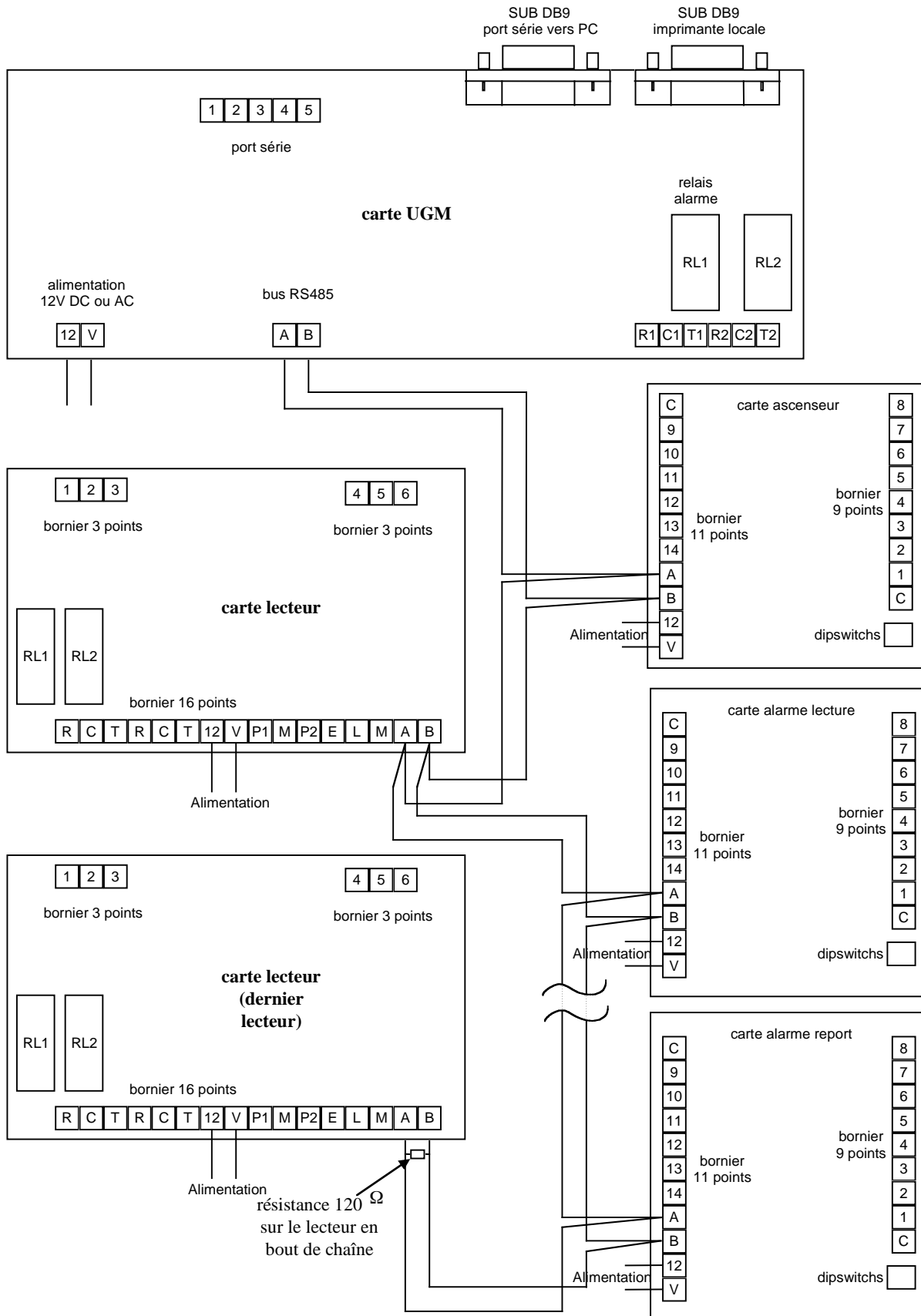

G. CONNEXION DU PORT DE COMMUNICATION SERIE SUR LE BORNIER DE L'UGM

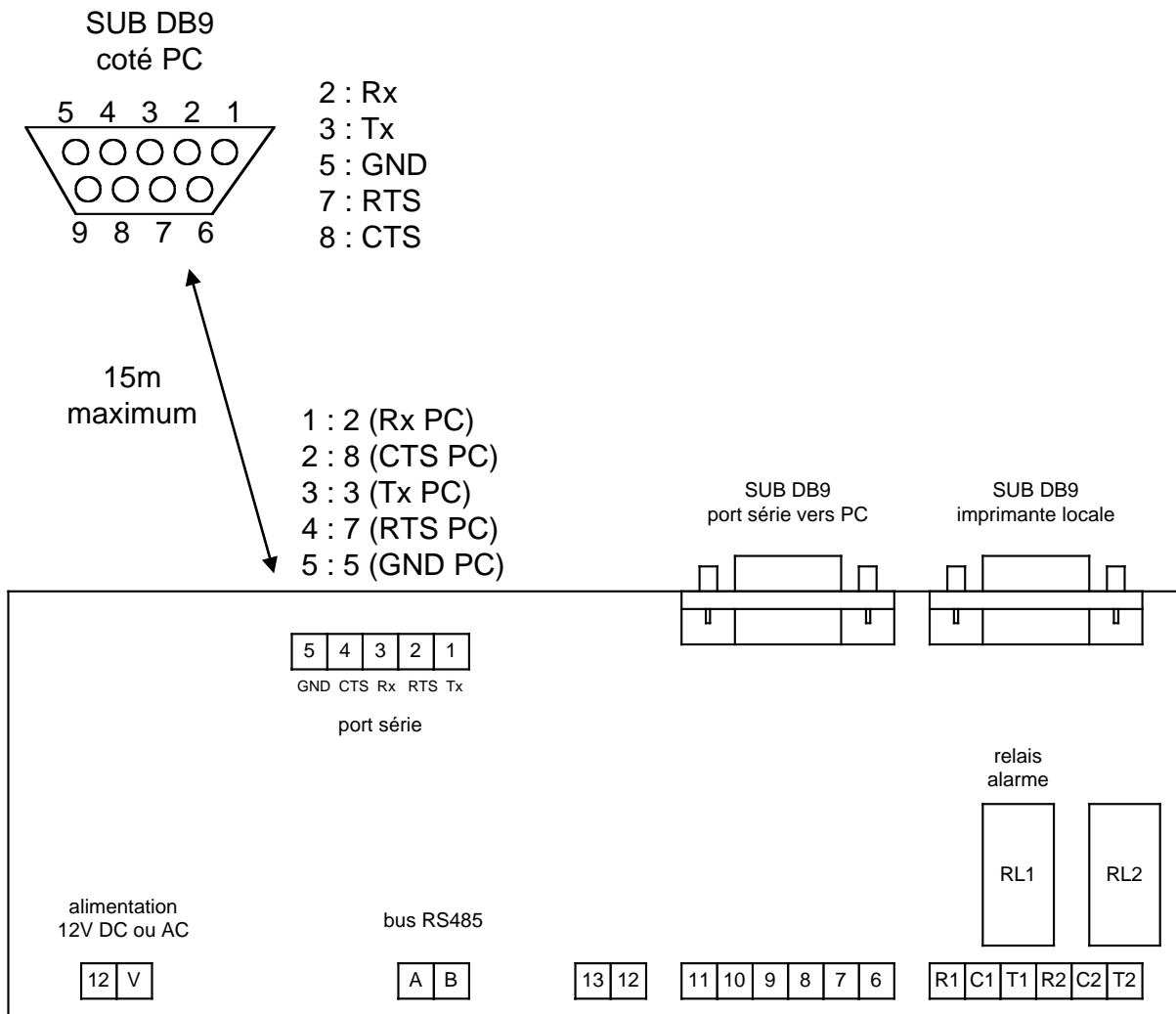

H. CLAVIER KCM

1. Description fonctionnelle

- . Temporisation frappe clavier 10s
- . 4 ou 5 termes pour les codes d'entrée
- . 1 façade comprenant :
 - 1 clavier 12 touches avec buzzer
 - 1 câble de raccordement
- . 1 bip sonore à chaque appui touche
- . Terme pour code 0 à 9 et *

2. Utilisation

Taper les 4 ou 5 termes du code puis taper sur la touche #, le code est transmis vers l'UGM qui commandera l'ouverture si le code est reconnu et autorisé.

NOTA : L'appui sur la touche # provoque la transmission des 4 ou 5 derniers termes précédemment tapés.

Le temps d'appui entre chaque terme est limité à 10s maximum. Au-delà, les termes tapés sont annulés.

I. MARQUAGE DES TELECOMMANDES RADIOFREQUENCE

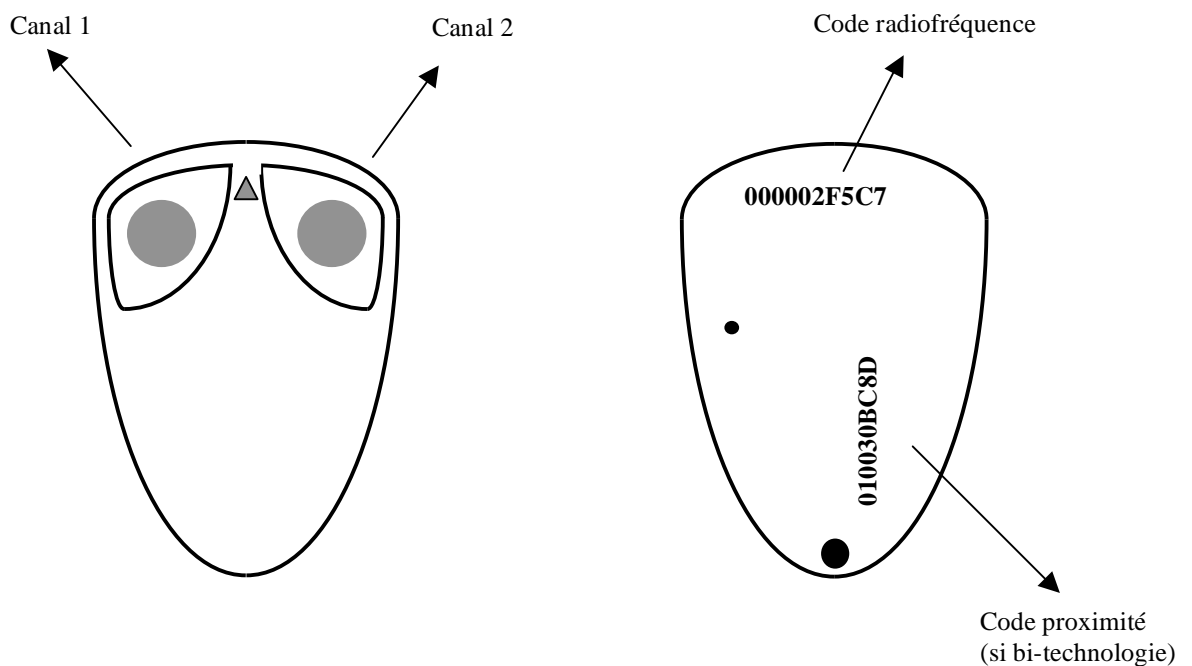

J. TELECOMMANDE INFRAROUGE

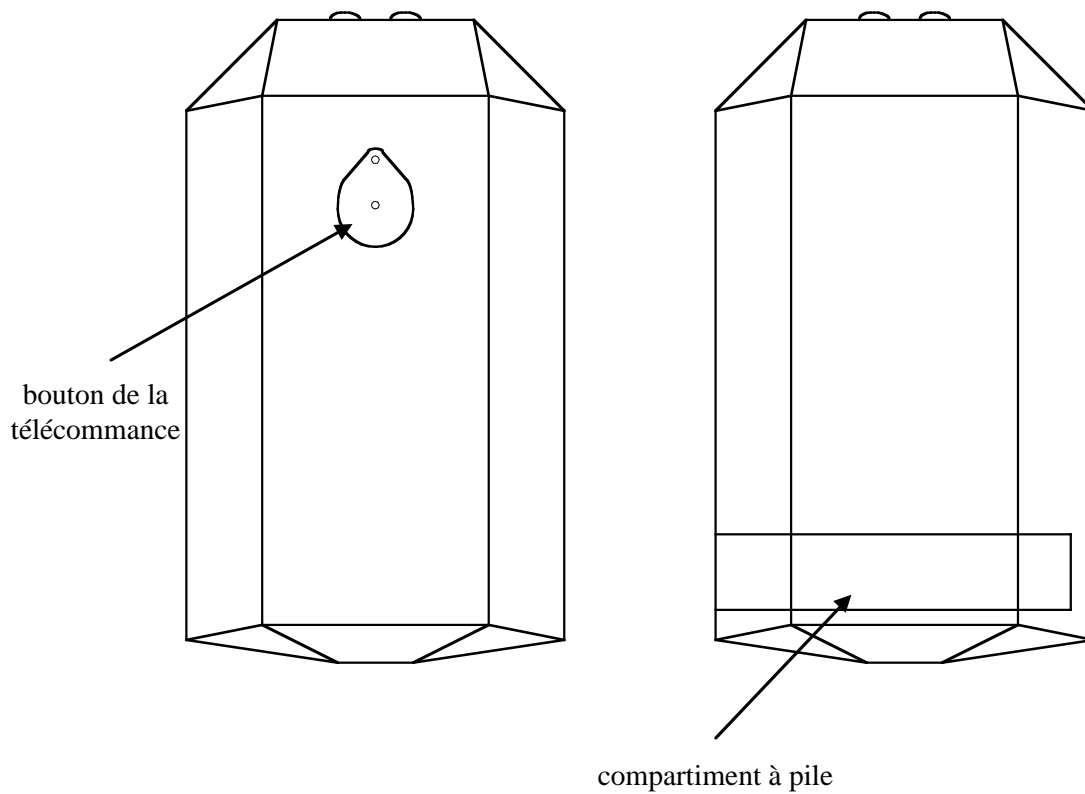

références de la pile (suivant les différentes marques) :

GP23A

L1028

MN21

E23A

K. LECTEUR D'APPRENTISSAGE

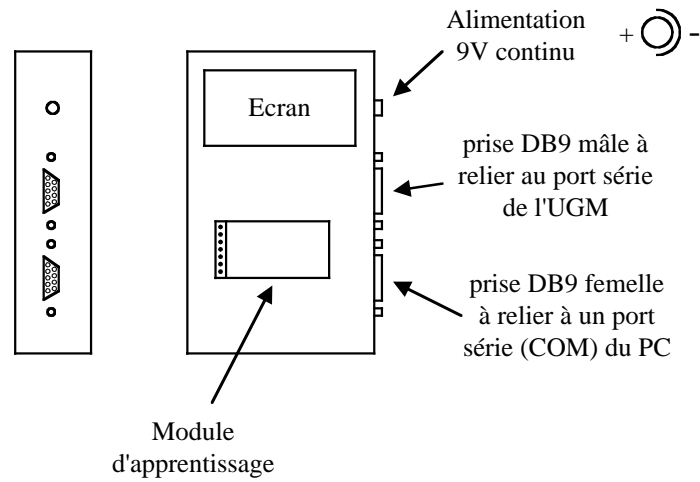

Présentez le badge sur le module d'apprentissage. Le code badge est transmis au PC et affiché à l'écran. En-dehors des phases d'apprentissage et d'identification d'un badge, le lecteur d'apprentissage, qu'il soit connecté ou pas au PC et à l'UGM, peut servir à visualiser le code du badge.

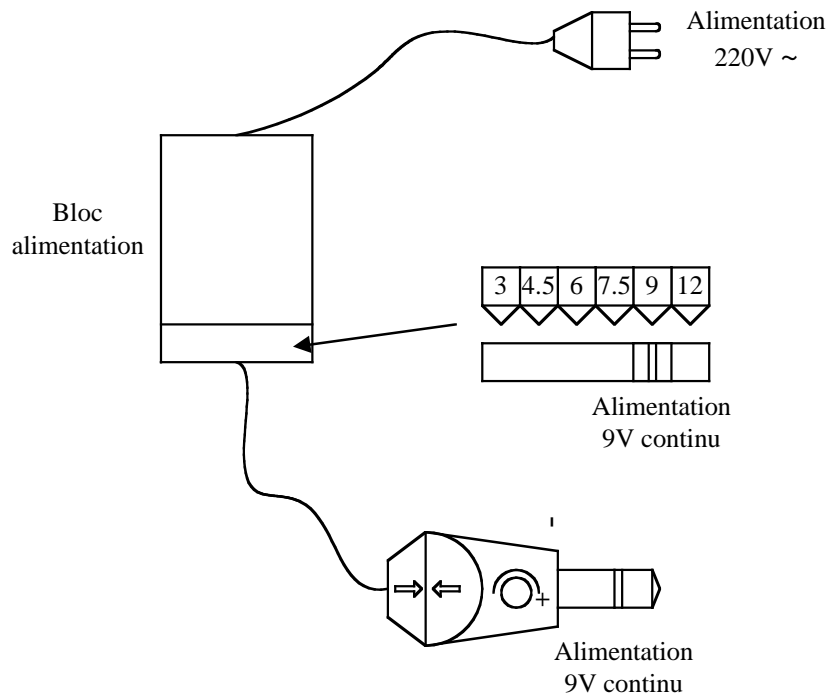

L. ANNEXE PORT SERIE

Deux cas de figure sont possible avec la souris :

1. La souris est connectée au port PS/2 (petite prise ronde).
2. La souris est connecté à un port série.

Deux cas de figure sont possible pour la connexion

3. La connexion est directe (ie. un câble entre le PC et la centrale).
4. La connexion est réalisée à travers un modem.

Dans le cas de figure où la connexion est directe, le lecteur d'apprentissage est connecté sur le même port série que l'UGM. Il se trouve donc entre le PC et la centrale.

Dans le cas de figure où la connexion est réalisée par modem, le lecteur d'apprentissage se trouve sur un port série différent du port série du modem.

Les ports série COM1 et COM3 ont la même interruption et ne peuvent donc pas être utilisé simultanément. De même, les ports série COM2 et COM4 ont la même interruption et ne peuvent donc pas être utilisé simultanément. Il est donc **IMPOSSIBLE** d'utilisé plus de 2 ports série simultanément.

Dans les cas (1) et (3) (souris PS/2 et connexion directe), un seul port série est nécessaire.

Dans les cas (1) et (4) (souris PS/2 et connexion modem), deux ports série sont nécessaire.

Dans les cas (2) et (3) (souris série et connexion directe), deux ports série sont nécessaire.

Dans les cas (2) et (4) (souris série et connexion modem), trois ports série sont nécessaire, cas impossible.

ATTENTION, dans le cas d'utilisation d'un PC portable, la souris étant intégrée, le cas est donc équivalent à au cas d'une souris PS/2, mais bien souvent seul le COM1 est relié à un connecteur.

M. PROCEDURE D'ADRESSAGE DES LECTEURS POUR UGM-UGL ET UGK

Pour ajouter un lecteur :

ATTENTION : L'ADRESSAGE DES LECTEURS DOIT SE FAIRE UN PAR UN.

Une fois le(s) lecteur(s) raccordé(s) au Bus RS485 et à la tension 12v AC ou DC, vous devez enregistrer le(s) lecteur(s) auprès de l'Unité de Gestion UGM ou UGL.

Pour ce faire, suivez les instructions suivantes :

- Lorsque vous visualisez le sommaire à l'écran, cliquez sur la fenêtre



- Puis cliquez sur



- Sur le que vous ajoutez, déplacez le cavalier de la position 1-2 à la position 2-3 (mode Installation) ; la led rouge s'allume et reste fixe.

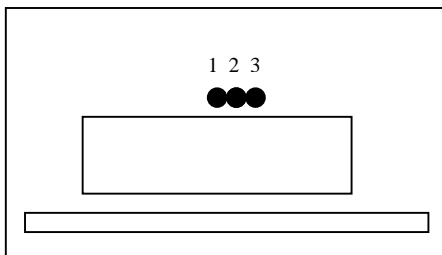

- Cliquez sur la fenêtre



- Cliquez sur



- Une fois cette manipulation effectuée, la led passe au vert et reste fixe. Vous pouvez, à présent, replacer le cavalier en position 1-2. La led passe alors à l'orange clignotant.

Le lecteur 1 est adressé.

Vous pouvez enregistrer les lecteurs suivants en respectant la même procédure.

Pour annuler un lecteur :



- Lorsque vous visualisez le sommaire à l'écran, cliquez sur la fenêtre



- Cliquez sur



- Sélectionnez le lecteur que vous souhaitez annuler en cliquant sur la flèche descendante

- Cliquez sur 
 - Cliquez sur 
 - Puis confirmez en cliquant sur le bouton OK
- Nom du lecteur : Lecteur 1
- 

Pour remettre en service un lecteur que vous avez annulé :

- Lorsque vous visualisez le sommaire à l'écran, cliquez sur la fenêtre



- Cliquez sur 

- Sélectionnez le lecteur que vous souhaitez remettre en cliquant sur la flèche descendante

Nom du lecteur : Lecteur 1

- Sur le lecteur de remplacement, déplacez le cavalier de la position 1-2 à la position 2-3 (mode Installation) ; la led rouge s'allume et reste fixe.

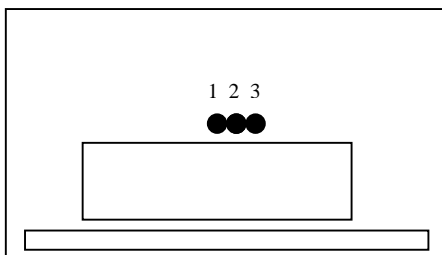

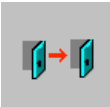
- Cliquez sur 

- Cliquez sur 

- Une fois cette manipulation effectuée, la led passe au vert et reste fixe. Vous pouvez, à présent, replacer le cavalier en position 1-2. La led passe alors à l'orange clignotant.

Le lecteur est alors remplacé.

 **NC : Pas**
 Pour tout schéma détaillé se reporter aux pages indiquées sur chacun des produits

